

Staříč pro budoucnost

Staříč pro budoucnost

architektonická studie, září 2025
bydloarchitekti.cz

Staříč pro budoucnost:

- přestavba stávající základní školy a stávající mateřské školy
- přístavba jídelny s kuchyní
- přístavba dětské skupiny
- přístavba sportovní haly se zázemím
- přístavba knihovny

objednatel:

Obec Staříč
IČO: 00576946
DIČ: CZ00576956
se sídlem: Chlebovická 201, 739 43 Staříč
zastoupená Liborem Alexem, starostou obce
IDDS: 4qdbbbc

zhotovitel:

Ing. arch. Pavla Vymetálková
IČO: 04786734
se sídlem: Heleny Malířové 1304/1, 725 25
Ostrava - Polanka
IDDS: cmy2ib

autor:

Ing. arch. Pavla Vymetálková
Ing. arch. Martin Vymetálek
Ing. arch. Kateřina Lacinová

krajina:

Ing. Petr Ondruška

požárně bezpečnostní řešení:

Ing. Miroslava Vaculíková

konzultace konstrukcí a statiky:

Ing. Tomáš Šenovský

řešený areál:

pozemky parc. č. 767/1, 768/2 (stávající budovy),
764/2 a 769/3 (přístupové komunikace), 767/2,
768/1, 769/1, 770, 4159, 4160, 4161, vše v
katastrálním území Staříč, obec Staříč

průběžných konzultací se účastnili:

Libor Alex - starosta obce Staříč
Pavel Volný - místostarosta obce Staříč
Jiří Kubala – místostarosta obce Staříč
Daniela Trojanová – ředitelka ZŠ a MŠ Staříč
Martina Ivánková – zástupkyně ředitelky ZŠ a MŠ
Staříč
Drahomíra Řehořová - zástupkyně ředitelky ZŠ a
MŠ Staříč
Aleš Žurovec - zastupitel, předseda stavebního
výboru
Jan Kubala - člen stavebního výboru
Zdeněk Liška - člen stavebního výboru
Ondřej Kuča - člen stavebního výboru
Radim Kuča - člen stavebního výboru
Pavel Kupka - zastupitel
Nikola Šnajdrová - stavební úsek
Martin Vymetálek – architekt
Pavla Vymetálková - architekt

termín zpracování:

prosinec 2024 - září 2025

A - elaborát:**analýza**

prolnutí základních os v obci
analýza stávajícího stavu

krajina

koncept - solitéry a dům pohlcen krajinou
charaktery míst
prostorová kostra míst
axonometrie celku
povrchové materiály, údržba
axonometrie celku
nástupní prostory
dvorek školka, dětská skupina
dvorek škola, školka
prérie na střeše
venkovní učebny

dům

dům - koncept
souhrnné kapacity
odhad nákladů na realizaci
kapacity
etapizace
udržitelnost
- slunce
- voda
- zeleň
- schopnost reakce na změny využití
- celodenní / celoroční fungování areálu
půdorysy 1.NP, 2.NP, 3.NP
vstupní pasáž
mateřská škola
dětské skupiny
jídlna
družina
setkávací prostory a herní krajina
ZŠ - třídy
veřejná část
vstup do veřejné části
bufet, vrátnice
knihovna
sportovní hala
gymnastický sálek
klubovna
sauna

B - půdorysy, řezy, pohledy:

B1	půdorys 1.PP - návrh	1:200
B2	půdorys 1.PP - koordinace	1:200
B3	půdorys 1.NP - návrh	1:200
B4	půdorys 1.NP - koordinace	1:200
B5	půdorys 2.NP - návrh	1:200
B6	půdorys 2.NP - koordinace	1:200
B7	půdorys 3.NP - návrh, koordinace	1:200
B8	řezy a pohledy	1:200

C - situace

C1	situace architektonická	1:500
C2	situace krajina	1:500
C3	situace koordinační	1:500

D - požárně bezpečnostní řešení

Tento elaborát navazuje na rozborové materiály a průběžné návrhové varianty, které byly odevzdány v elektronické podobě.

Projekt Staříč pro budoucnost vytváří zázemí pro stěžejní oblasti obce. Vzdělávání, kulturu, sport a činnost místních komunit.

Pozemek disponuje rozlehlou zahradou ve svahu s nádherným výhledem. Navržený areál navazuje na veřejný prostor návsi a zároveň utváří pěší propojení mezi centrem vesnice a volnou krajinou.

Z hlavní ulice dominuje stávající objekt školy, kterému navracíme původní vážnost, a novostavba dětské skupiny. Celý areál je propojený "suchou nohou". Na páteřní blok navazuje původní objekt mateřské školky a nová hmota sportovní haly, knihovny a školních družin.

Objekty vymezují dva polouzavřené dvory - bezpečné intimní zahrady pro pobyt a výuku venku. Velký objem sportovní haly je zapuštěný do terénu. Zastřešení plynule navazuje na terén a vytváří pobytovou terasu s výhledem na centrum a na panorama Beskyd.

Zahrada je doplněna o dvě venkovní učebny / altánky, několik pobytových míst s lavičkami. Výsadbou propustných sadů, solitérních stromů i formováním terénu krajina volně prostupuje domem.

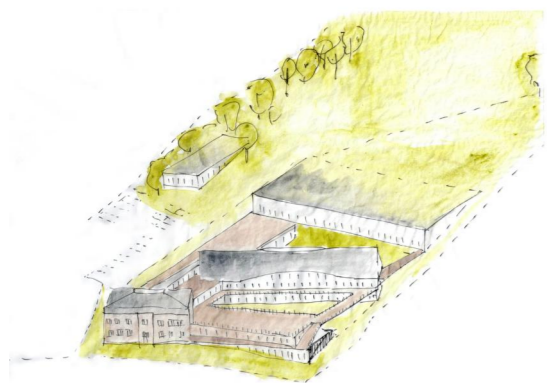

vývojové varianty

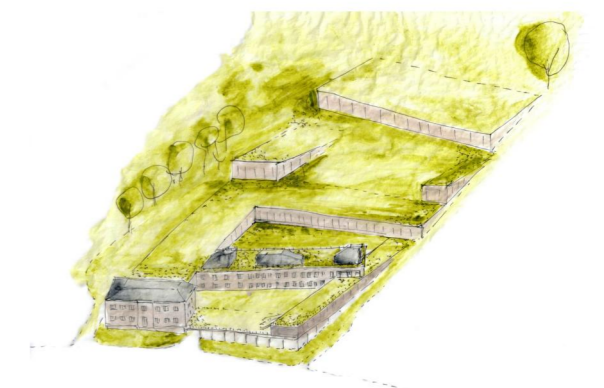
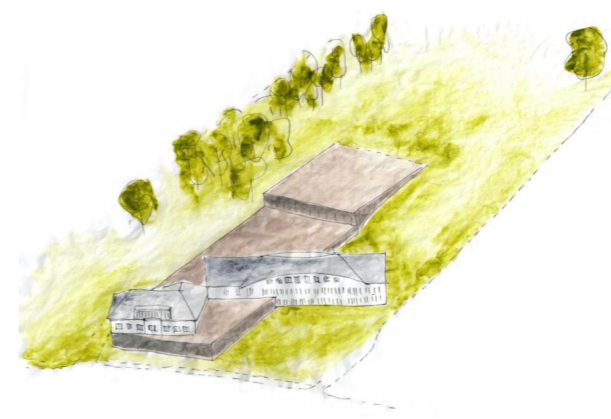

autorská zpráva

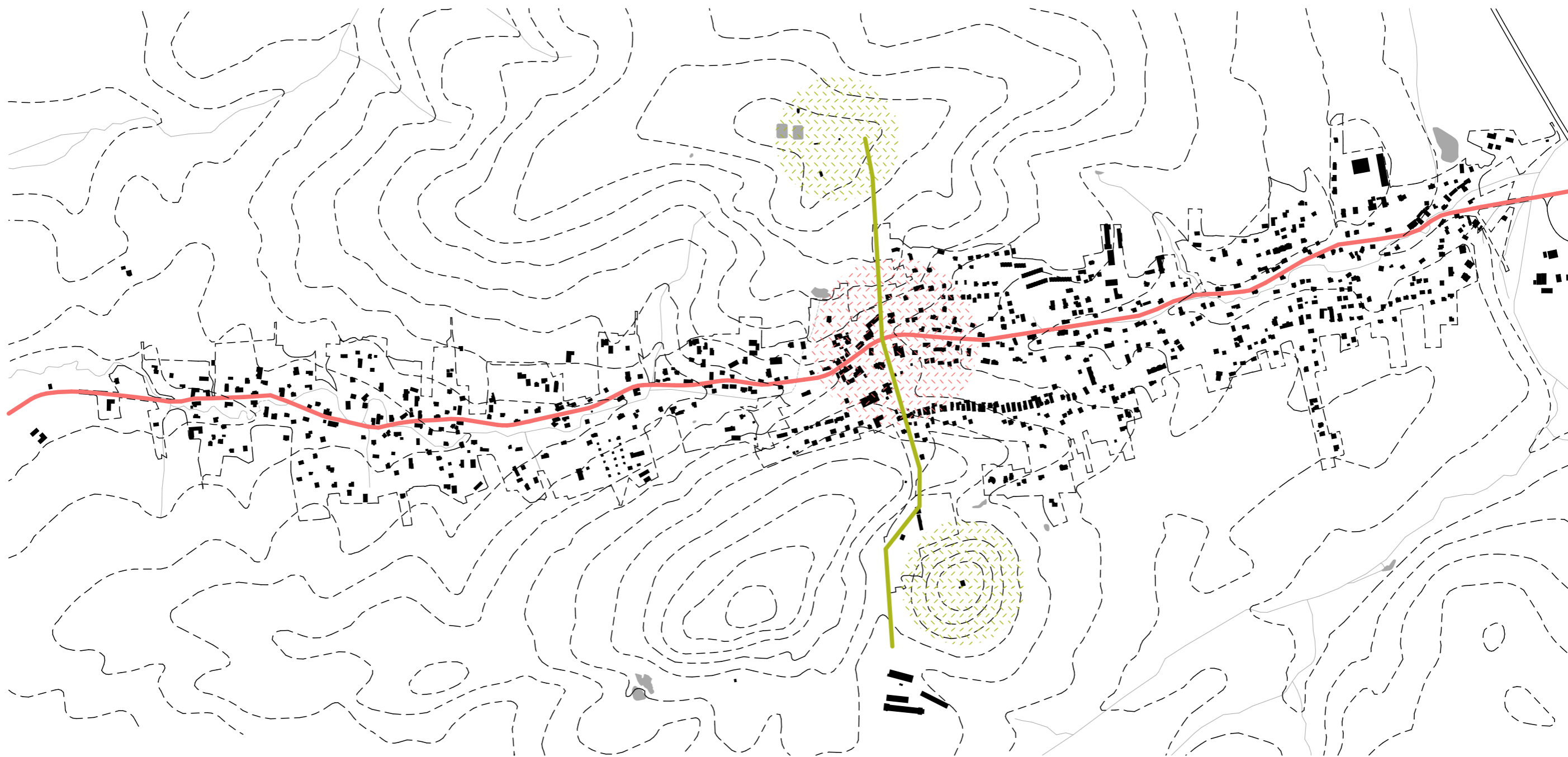

Staříč je liniová obec s jasně vymezeným středem, ve kterém se koncentrují kulturní a společenská ohniska (kostel, hřbitov, fara, obecní úřad, škola, školka, kulturní dům, restaurace, knihovna, pošta, obchod, hasičárna, domov důchodců). Hlavní linie kopíruje údolí mezi dvěma protilehlými svahy. Součástí návrhu je kolmé propojení a zprostřednění zastavěné části s přírodní krajinou (v řešeném prostoru propojení symbolických bodů: hora Kamenná - rozhledna Okrouhlá).

prolnutí základních os v obci

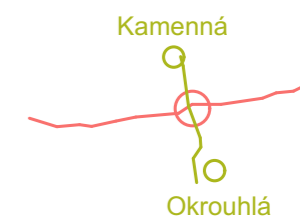

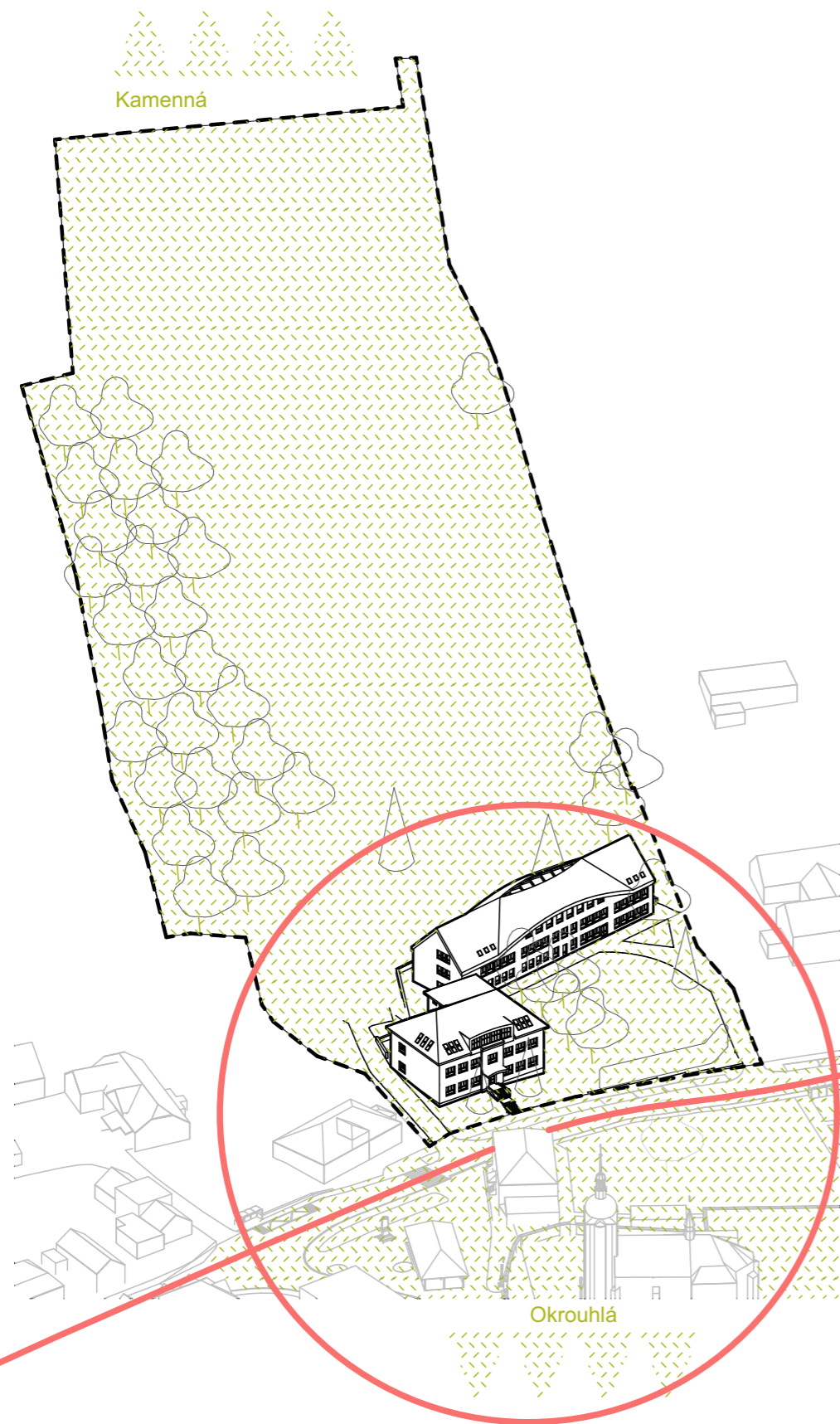

prolnutí červené osy - občanské vybavenosti
 (náves, kostel, hřbitov, farní zahrada, domov
 důchodců, Sokol, obecní úřad, kulturní dům),
 posílení centra obce

a zelené osy - krajina
 (vrchol Kamenná, krajinná stezka, fotbalové hřiště,
 rozhledna Okrouhlá)

prolnutí základních os v obci

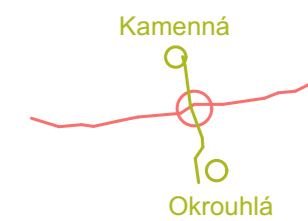

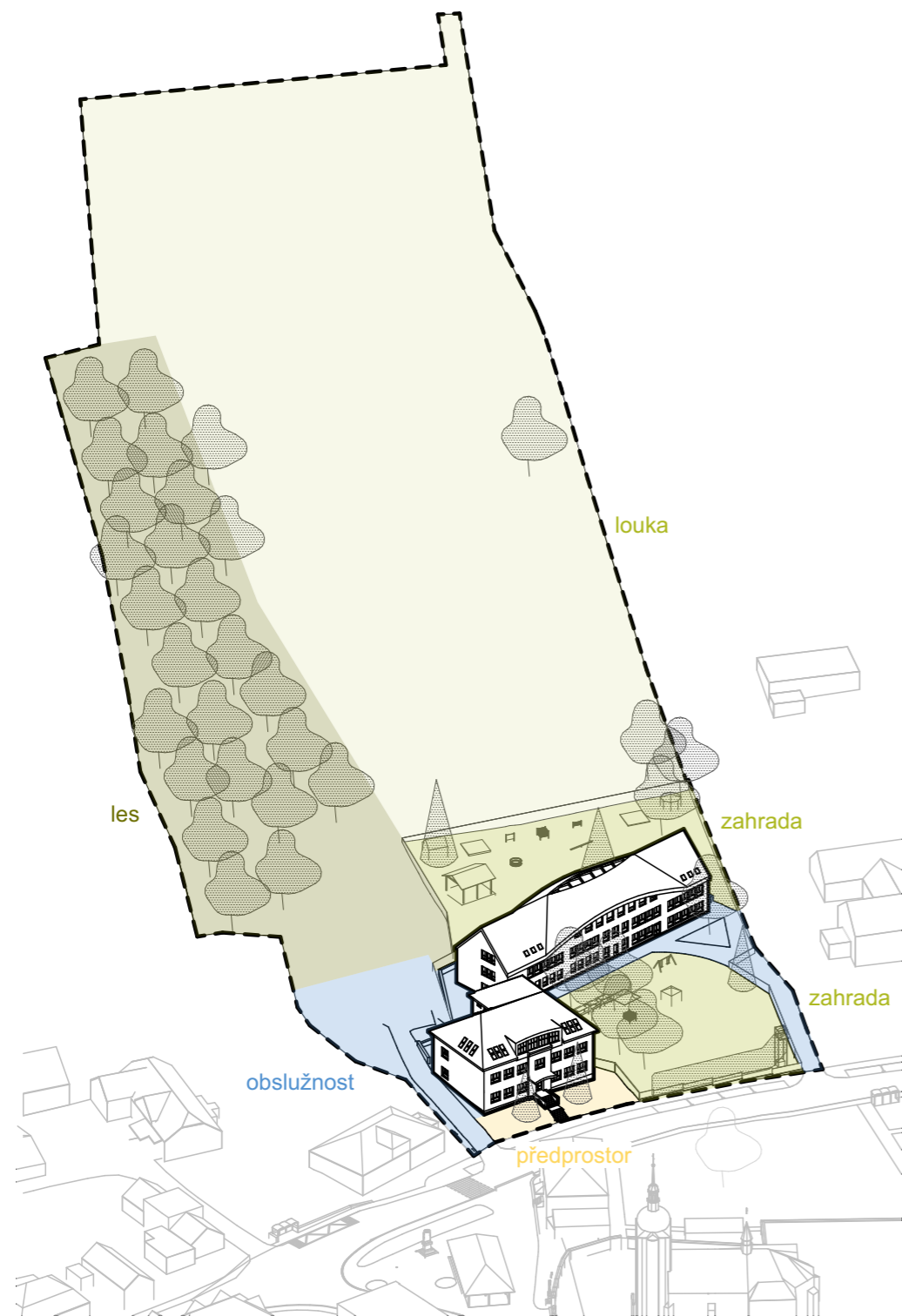

Stávající uspořádání využívá pouze část rozlehlého pozemku. Jedna část slouží jako oplocená zahrada mateřské školy, druhá je využívána pro obslužný přístup a parkování. Stávající les je využíván školou i školní družinou pro pobyt venku.

Historický objekt základní školy je dobře orientovaný do ulice, spoluutváří veřejný prostor obce. Dominantní schodiště jasně navádí k hlavnímu vstupu.



Morfologie terénu je typická pro celou vesnici - urbanisticky tradiční lánová liniiová ves se odvíjí podél linie hlavní silnice a pokračuje svahem do volné krajiny.

Výškový rozdíl v celé délce pozemku činí 31 metrů.

Pozemek je orientován severo-j jižně.

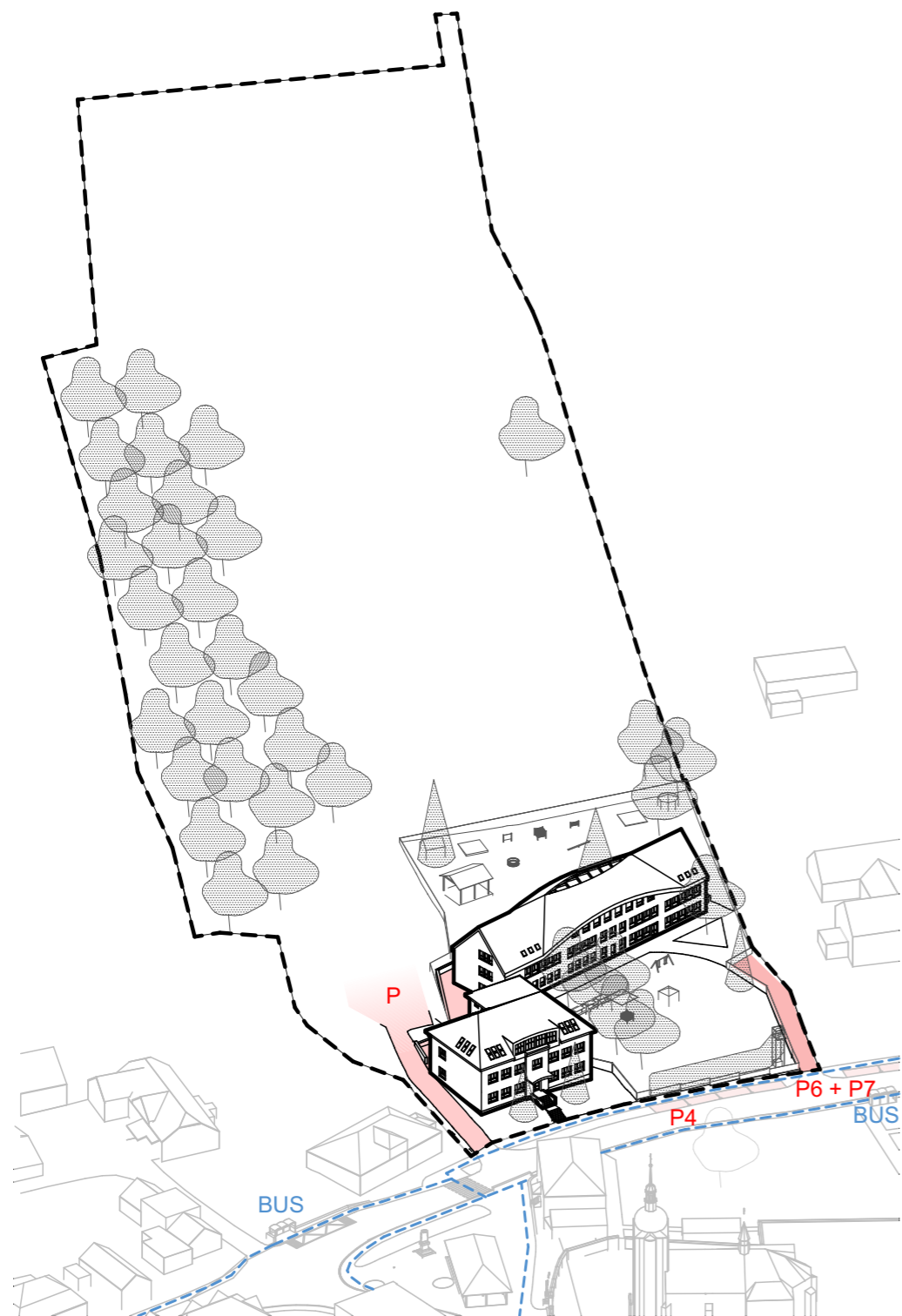

Pěší, cyklistická, veřejná hromadná, automobilová doprava

Podmínky pro pěší pohyb jsou velmi kvalitní. Podél obou stran rušné hlavní silnice Sviadnovské vede chodník pro pěší. Navrženo je přemístění přechodu pro chodce do bezpečnější pozice. Velkou výhodou jsou autobusové zastávky v těsné blízkosti objektů školy a školky. Pro cyklisty a koloběžkáře je k dispozici jeden přemístitelný stojan u vstupu do mateřské školky.

Podél ulice Sviadnovská jsou krátkodobá stání, která slouží především pro rodiče přivázející děti do školy / školky v ranní a odpolední špičce. Personál školy a školky v současnosti parkuje na zpevněné šterkové ploše za budovou základní školy. V docházkové vzdálenosti se nachází velký počet parkovacích stání. Zásobování jídelny, svoz odpadu a dočasné stání školního busu probíhá ze západní strany areálu. Tento přístup nemá vhodné podmínky, rozměrnější vozidla se zde nemohou otočit a jsou nucena couvat do rušné silnice.

analýza stávajícího stavu - doprava

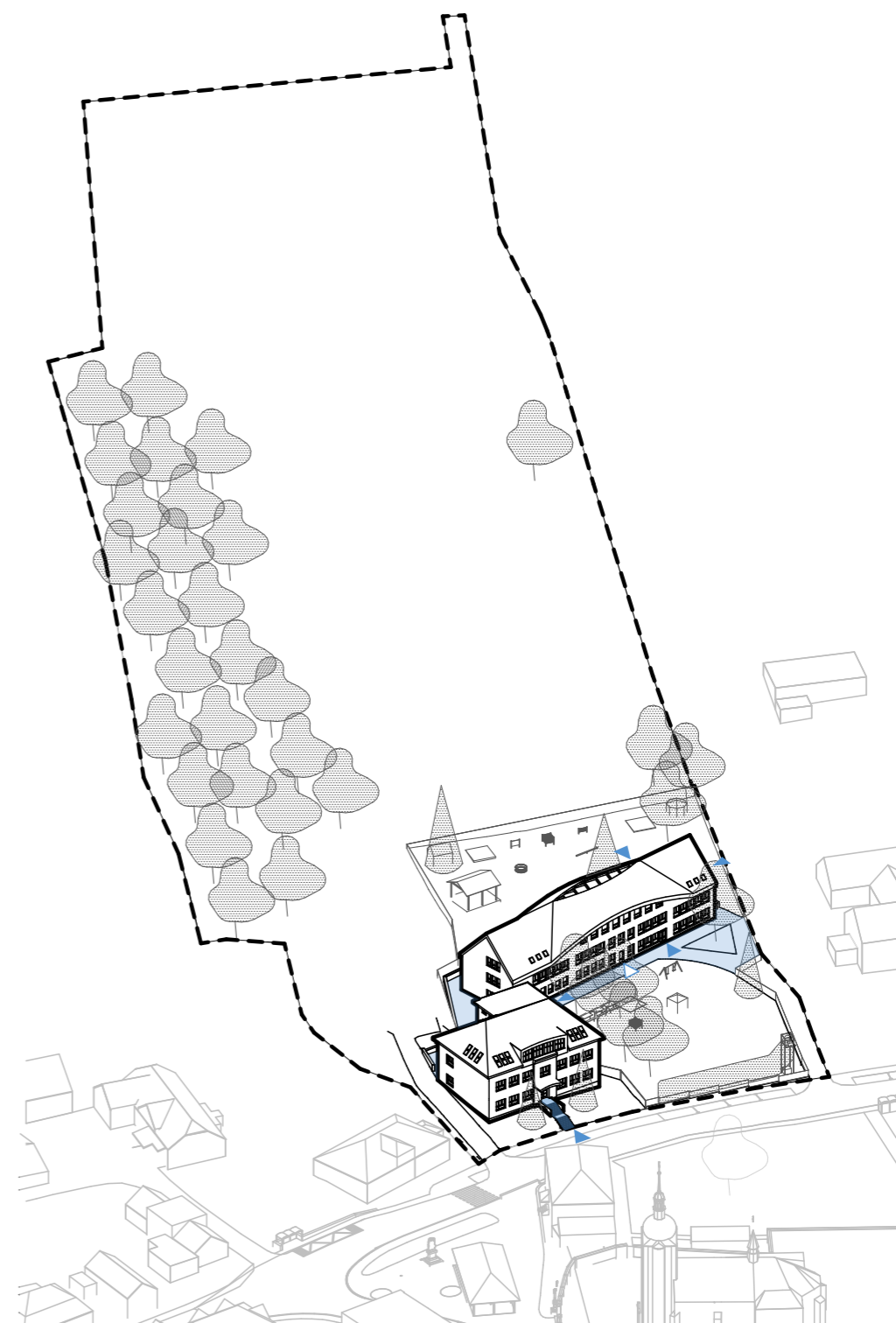

Předprostor vstupu má zásadní vliv na vnímání celé instituce. Slouží jako reprezentační prostor školy, definující její význam a roli. Zároveň funguje jako shromaždiště, zejména v době před vyučováním, při odjezdech na větší akce (zájezdy, školy v přírodě). Vstup do objektu zároveň tvoří rozhraní s veřejným prostorem, "řečí domu" nás přirozeně informuje, kde máme vstoupit. Provozně je pro vstup důležitá bezbariérovost a uzavíratelnost pro otevřený / uzavřený okruh návštěvníků v různých časových sledech.

Stávající základní škola má dominantní vstup podpořený schodištěm, který jasně navádí uživatele. Do mateřské školky se vstupuje několika samostatnými vstupy do jednotlivých oddělení. Tyto vstupy jsou poměrně chaoticky rozmístěny a znepřehledňují organizaci pohybu. Základní ani mateřská škola neumožňují plně bezbariérový pohyb.

analýza stávajícího stavu - vstupy



1.NP

1.PP

Stávající objekt základní školy, původně z roku 1877, později rekonstruován, má dvě nadzemní podlaží, podkroví a je částečně podsklepený. V přízemí se nachází šatny a dvě učebny, v patře tři učebny a kabinet a v podkroví tři učebny a kanceláře.

Stávající mateřskou školu tvoří původní panelová stavba z roku 1980, doplněná v letech 1997-1998 o 3.NP. V přízemí se nachází školní jídelna včetně varny a jedno oddělení, v patře dvě oddělení a

kancelář. Jedno oddělení navštěvuje jedna třída školky a druhé sdílí dvě třídy dohromady. Ve 3.NP se nachází tělocvična a keramická dílna.

Obě budovy jsou propojeny spojovacím krčkem.



3.NP

2.NP

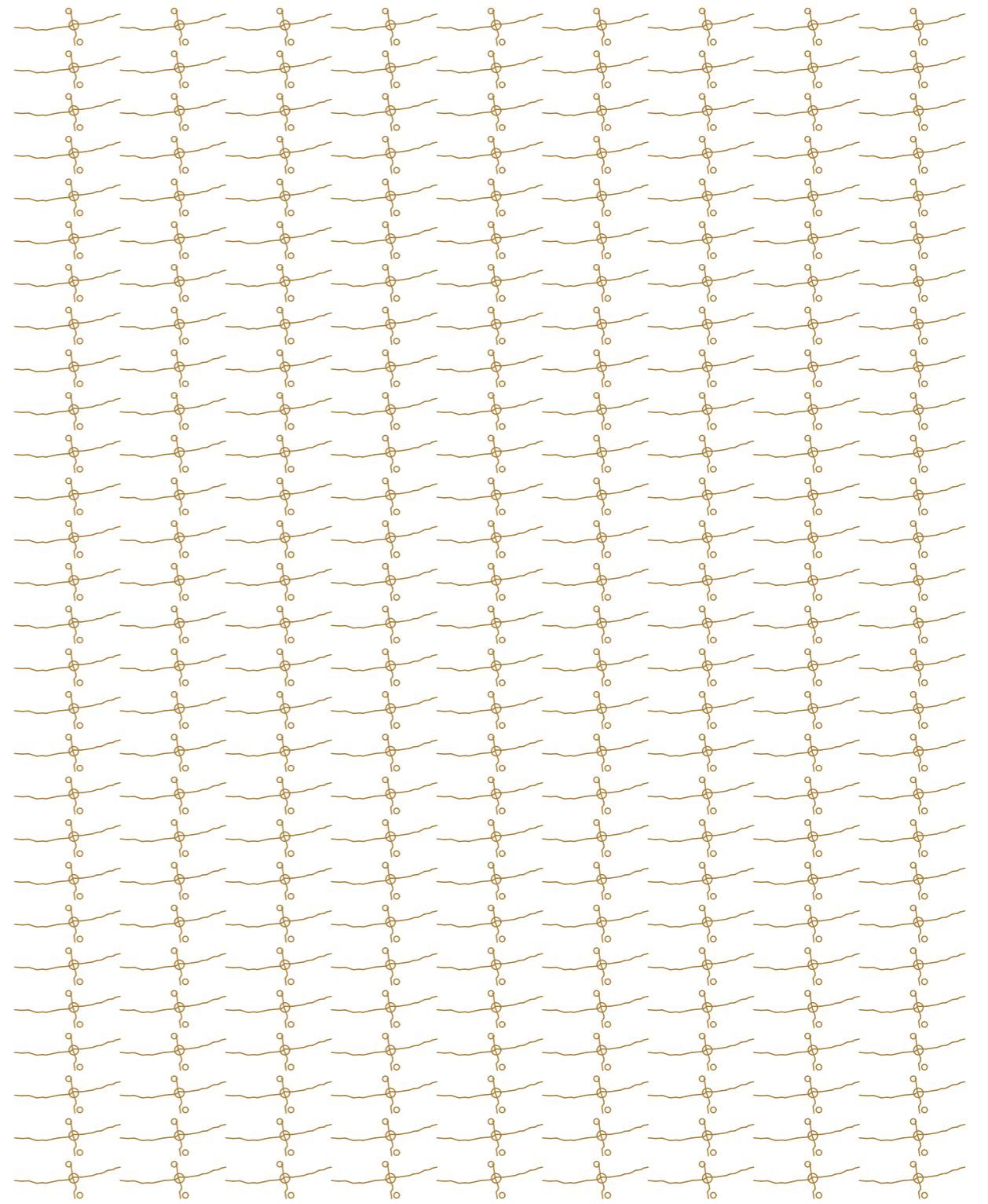

krajina

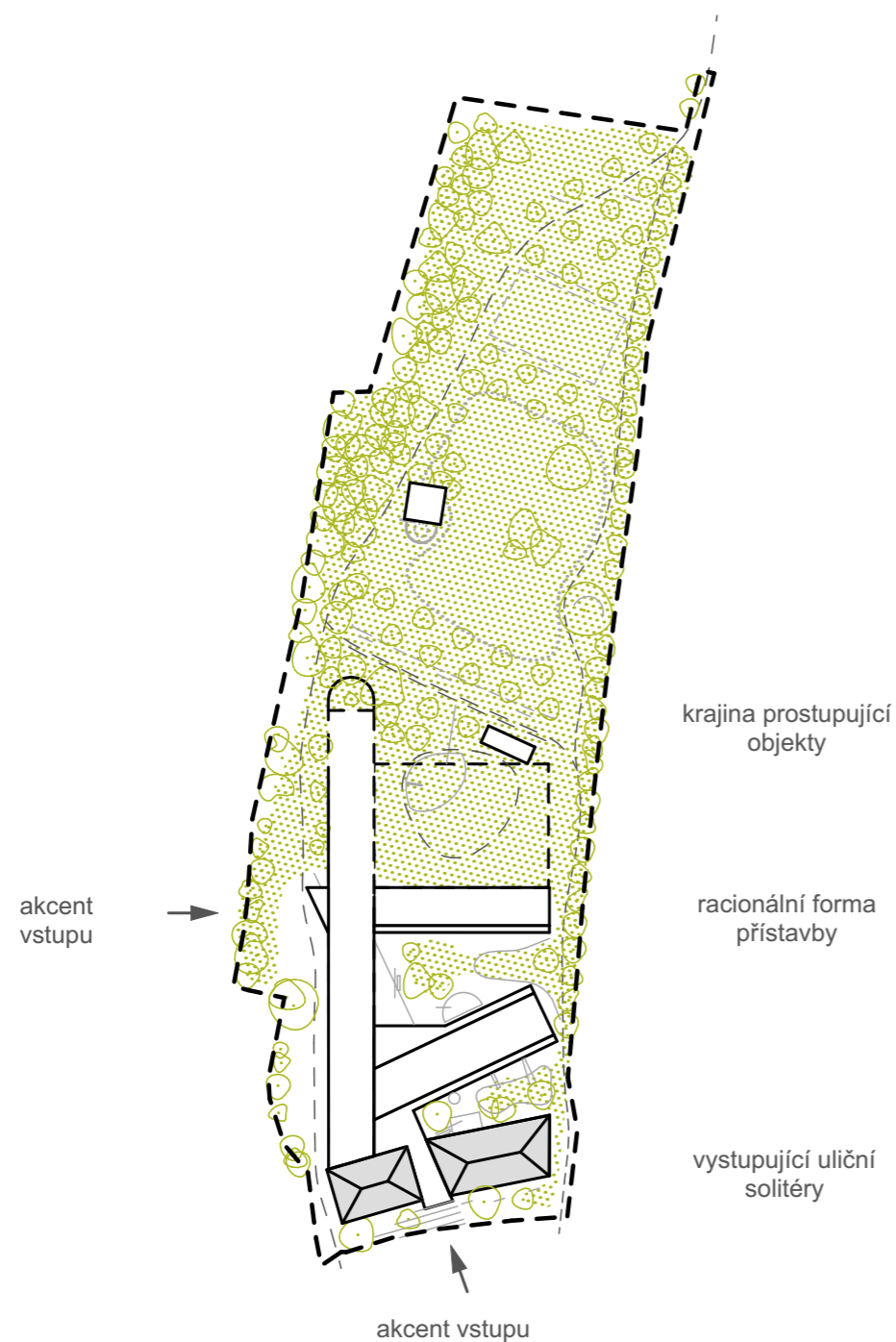

Dominanta stávající základní školy s tradičním tvaroslovím je doplněna o objekt dětské skupiny. Obě budovy jsou orientovány k hlavní linii ulice v obci, působí jako solitéry. Mezi nimi je umístěn nový hlavní vstup do komplexu vzdělávacích provozů.

Další přístavby jsou navrženy racionální formou, která si neklade za cíl strhávat na sebe pozornost. Velký objem sportovní haly je zapuštěný do terénu. Krajina svažitě zahrady prostupuje touto

přístavbou, "vchází" do vnitřních nádvoří, na střeše haly a pohlcuje hmotu domu.

koncept - solitéry a dům pohlčen krajinou

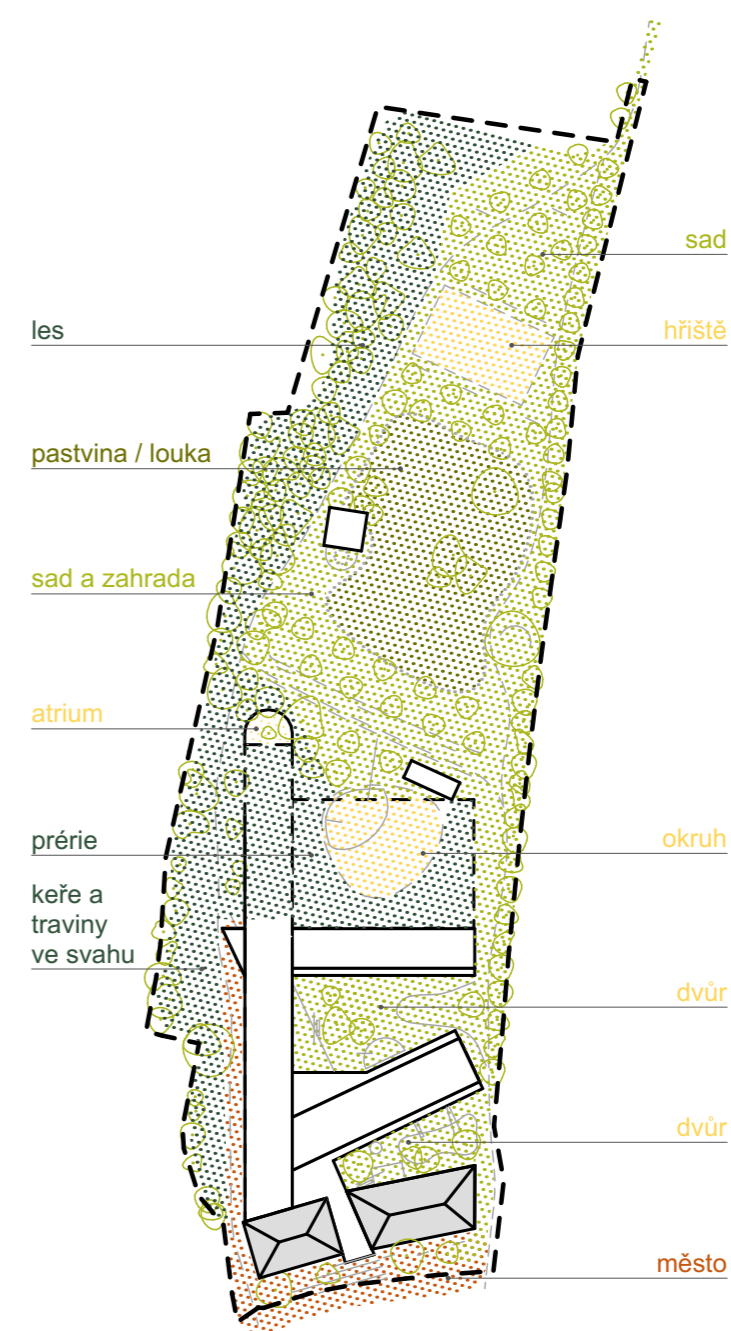

Rozsahem velkorysá zahrada skýtá místa s různými charaktery. Podél hlavní silnice a na západní straně pozemku podporujeme "městský" charakter zpevněnými plochami žulových odseků, které navazují na zpevněné plochy návsi. V těchto místech jsou hlavní vstupy do objektu.

Mezi objekty vznikají dva prostory s charakterem uzavřených dvorů, kde je bezpečné, ohraničené místo pro pobyt malých dětí. Dalším vymezeným prostorem je pobytová střecha sportovní haly s

kompaktní herní zónou.

V místě stávající louky a lesa ve svahu podporujeme stávající charaktery, louka je doplněna o propustné sady a solitérní stromy pro podpoření rozmanitosti. V těchto místech jsou doplněna pobytová místa hřiště a venkovní učebny.

Cílíme na výsledný dojem, že navržená krajina působí tak, jako by tu byla odjakživa.

charaktery míst

šišky | klacky | listí

hmyzí domečky
ptačí budky

ovečky
učebna
ohniště

saunové atrium

lavička | krytý vstup

P kola, koloběžky

P auta

P auta

lavičky | krytý vstup

polní sad

hřiště

pastvina | louka

strom Strážce

zasakovací rýha
terénní tribuna

brázdy v poli | sprint

altán | sklad

okruh | vyhlídka

hora | písek | terasa

hora | písek | pavlač

P kola, koloběžky

P auta K+R

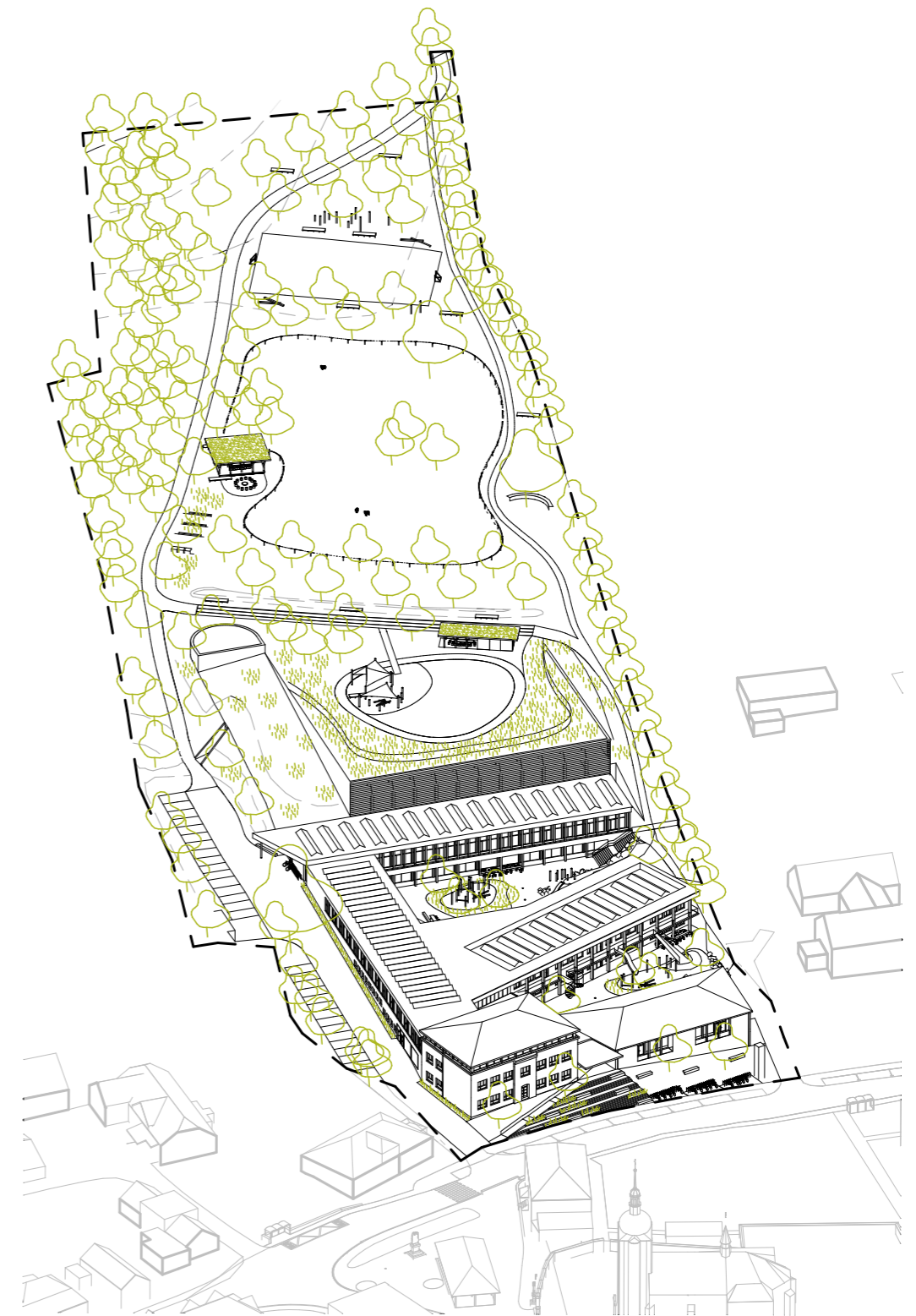

Zahrada by měla fungovat jako zázemí pro vzdělávací instituce obce - školu, školku, dětskou skupinu, sportovní a volnočasové aktivity organizovaných skupin - spolků i jako volně přístupná krajina pro jednotlivce / skupiny.

Zároveň zahrada v návaznosti na vstupní prostory propojuje centrum obce s volnou krajinou směr vrchol Kamenná obnovou původního úvozu.

Trasy jsou doplněny o pobytové plochy umožňující různorodé aktivity.

prostorová kostra míst

axonometrie celku

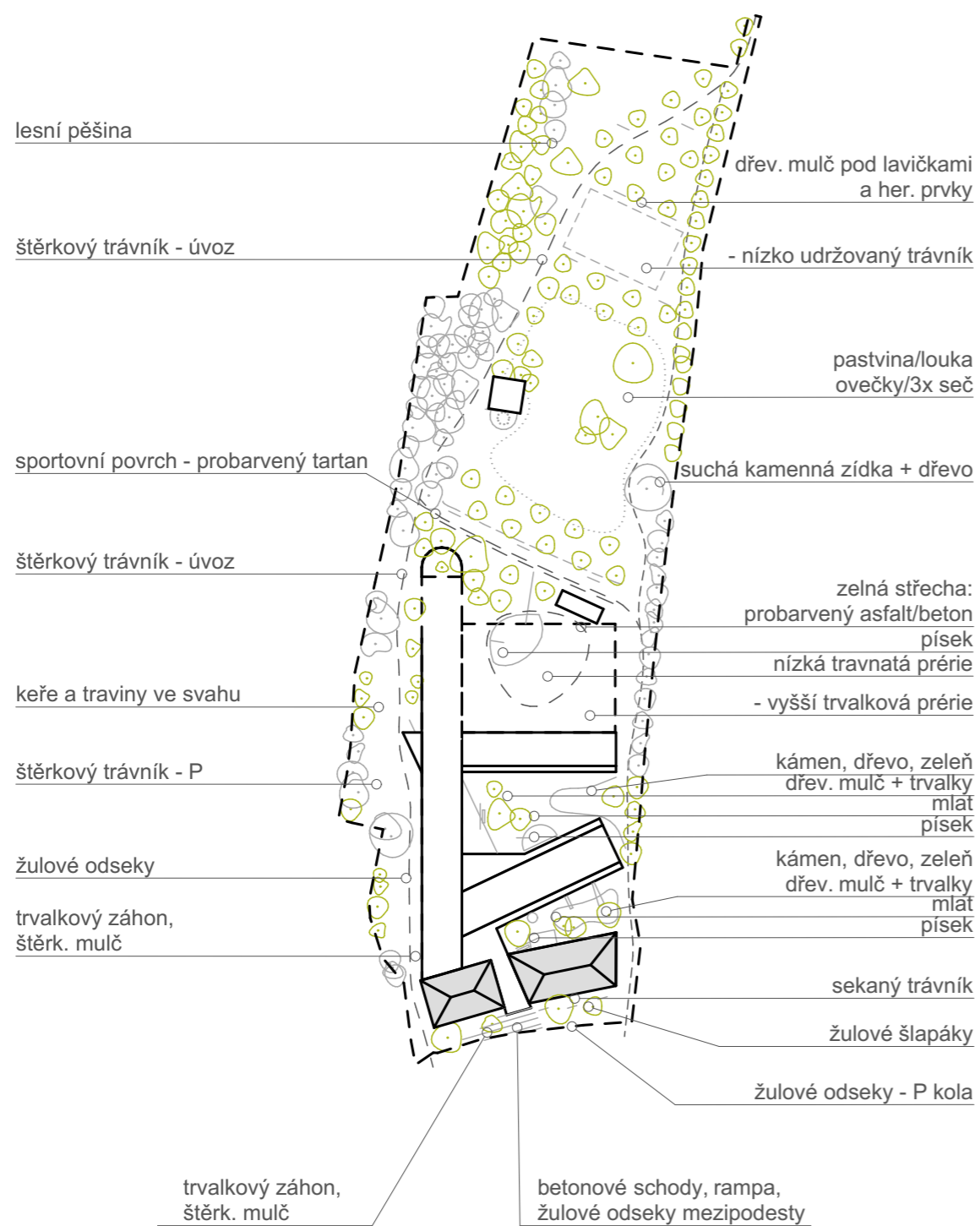

V návrhu jsou použity především přírodní materiály pro zpevněné plochy, dopadové plochy herních zón i zajištění svahů.

Skladby povrchových ploch by měly být v maximální míře propustné pro zasakování dešťové vody.

Vzhledem k rozlehlosti pozemku se snažíme o vytvoření ploch s nároky na nižší četnost údržby.





Předprostor vstupu - má zásadní vliv na vnímání celé instituce. Slouží jako reprezentační prostor školy, definující její význam a roli a jako shromaždiště, zejména v době před vyučováním.

Do komplexu jsou navrženy dva hlavní vstupy, jeden do vzdělávací části z ulice a jeden do veřejné části ze západu.

nástupní prostory

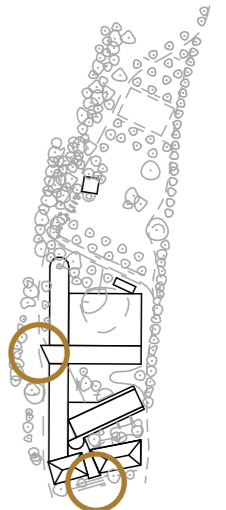



Uzavíratelný dvorek mezi budovou dětské skupiny a budovou školky. Podél objektu dětské skupiny je dřevěná terasa s lavicemi a úložným prostorem pro venkovní hračky. Přílehlá k ní rozměrné pískoviště s lavicemi kolem.

K stávajícímu objektu školky je přistavěna pavlač, která stíní vysoké jižní slunce, vytváří krytý venkovní prostor a únikový východ. Na pavlač jsou navázány herní prvky - lávka, skluzavka a točité schodiště.

Hlavním motivem dvorku je terénní "hora", na tu jsou navázány herní prvky v dřevěném provedení, lana. Povrch tvoří kameny, půdopokryvná zeleň, zabudované dřevěné / kamenné schody. Na horu volně navazují herní prvky s dopadovou plochou v dřevěné mulči, do této plochy jsou místně osazeny trvalky.

Zpevněnou plochu dvorku tvoří mlat.

dvorek - školka, dětská skupina

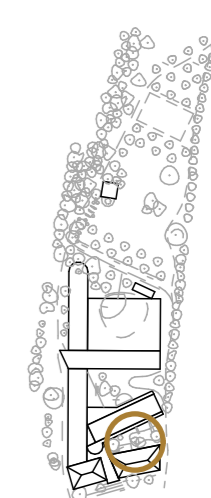

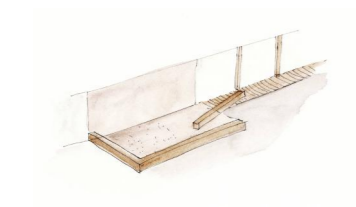

písek



hora

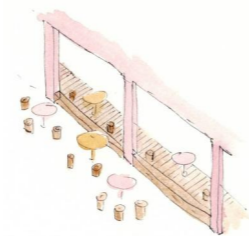

krytá pavlač

dvorek - školka, dětská skupina

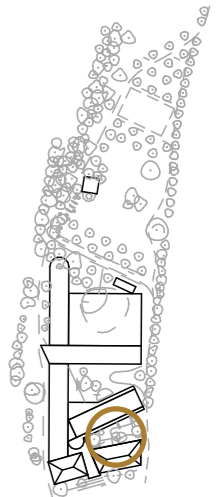

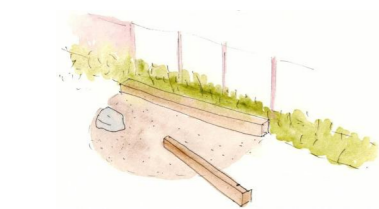

písek



hora

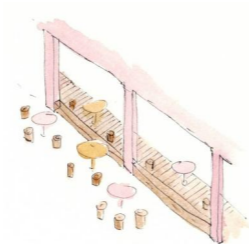

krytá pavlač

Druhý uzavíratelný dvorek utváří budova školky, jídelna a školní družina. V druhém podlaží se do dvorku otevírá bufet, knihovna a gymnastický sálek.

Obdobně jako u prvního dvorku je hlavním motivem terénní hora s herními prvky, obsahuje velké pískoviště, mlžítka a dřevěnou terasu, která navazuje na prostor školní jídelny a umožňuje stravování venku.

dvorek - školka, škola, družina

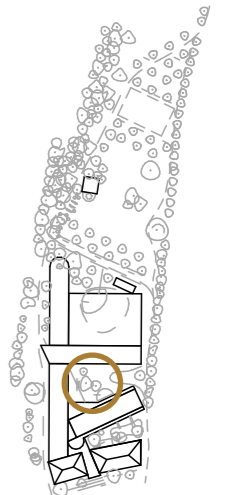

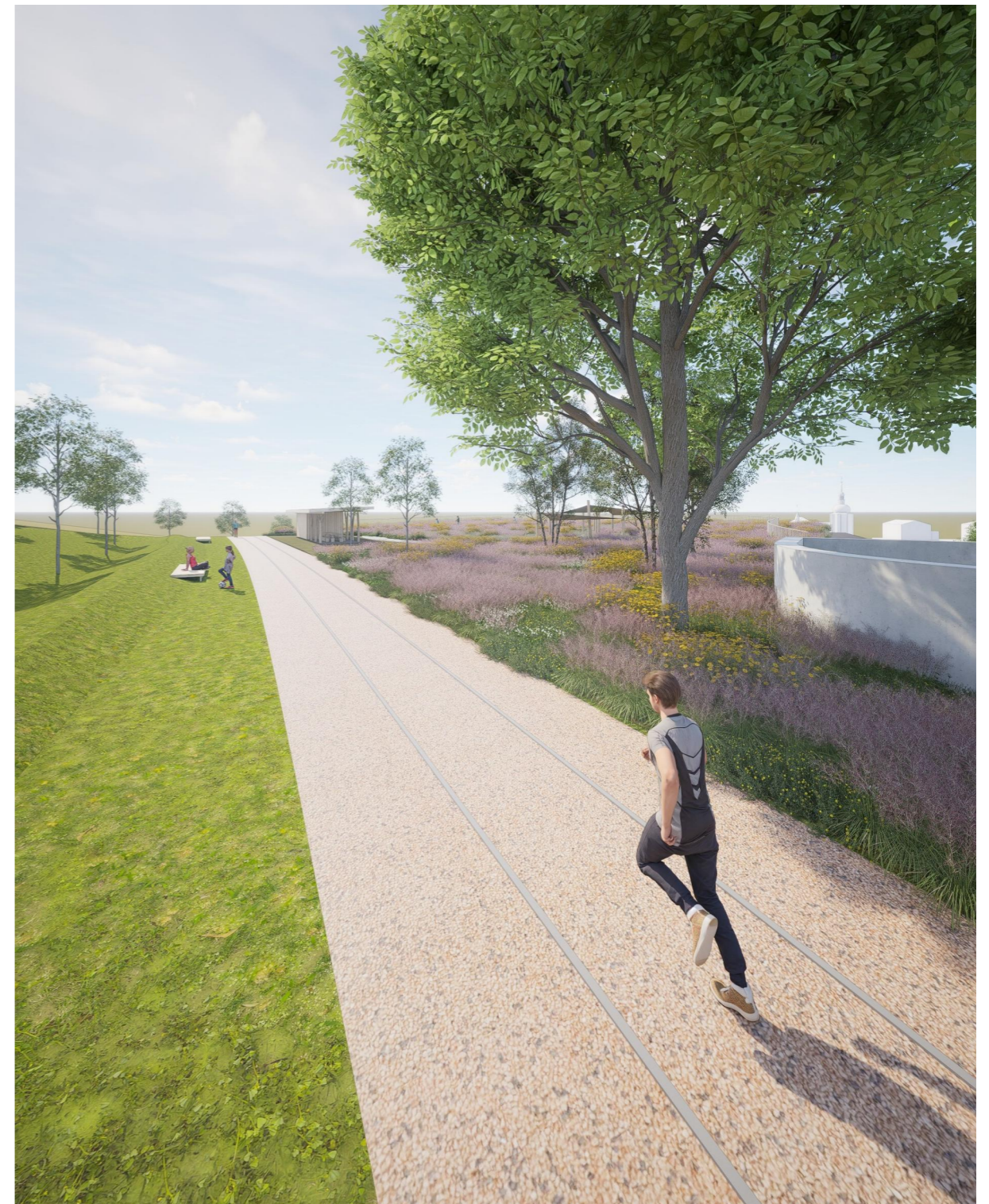

střešní prairie, vyhlídka

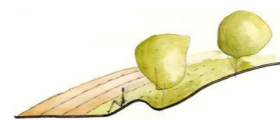

tři brázdy v poli

Na plochu střechu sportovní haly navazuje terén svahu a vytváří pobytový prostor. Na střeše je zpevněný okruh pro běh / jízdu na koloběžkách, odrážedlech, in-linech. Uvnitř okruhu je nízká travnatá plocha, kde je možné vytáhnout malé přemístitelné branky, piknikovat, dělat kotmelce a plocha prostorného pískoviště s dřevěnými herními prvky a textilním stíněním. Vně okruhu jsou vysoké traviny, které dělají přirozenou bariéru a bezpečnostní zábradlí. Dále navazuje venkovní altán a tři běžecké dráhy propojující pěšiny.

prairie na střeše

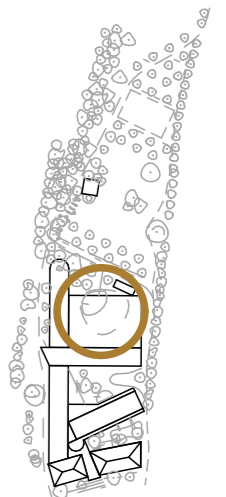



1



2

V prostoru zahrady se nachází dvě venkovní učebny / altánky. První se nachází v návaznosti na prostor okruhu na střeše sportovní haly. Zastřešená plocha má rozměry 14 x 5 metrů, v polovině je sklad sportovního náčiní a hraček a pohotovostní WC, v polovině kryté sezení.

Druhá venkovní učebna přiléhá k lesu a venkovní jedlé zahradě. Zastřešená plocha má rozměry 10 x 10 metrů, přední část je otevřená s výhledem na Staříč, ve střední části se nachází sklad náčiní a

pohotovostní WC a v zadní části, zapuštěné do terénu je kryté přístřeší pro ovce. Na tuto učebnu navazuje zpevněná plocha s ohništěm.

Obě učebny jsou zastřešené extenzivní zelenou střechou a jako sloupy využívají kmeny / větve stávajících vzrostlých stromů, které je nutné skácet.

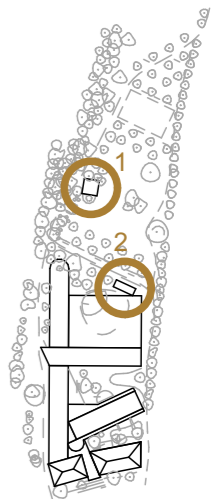
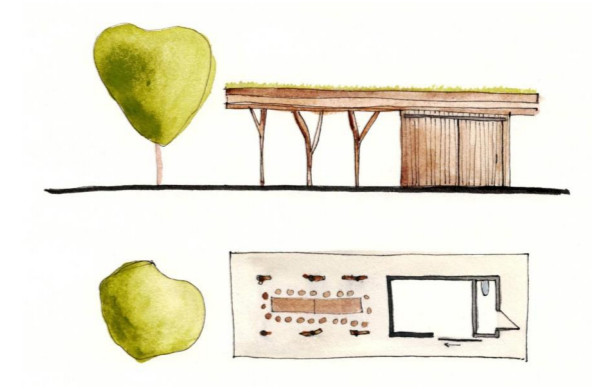
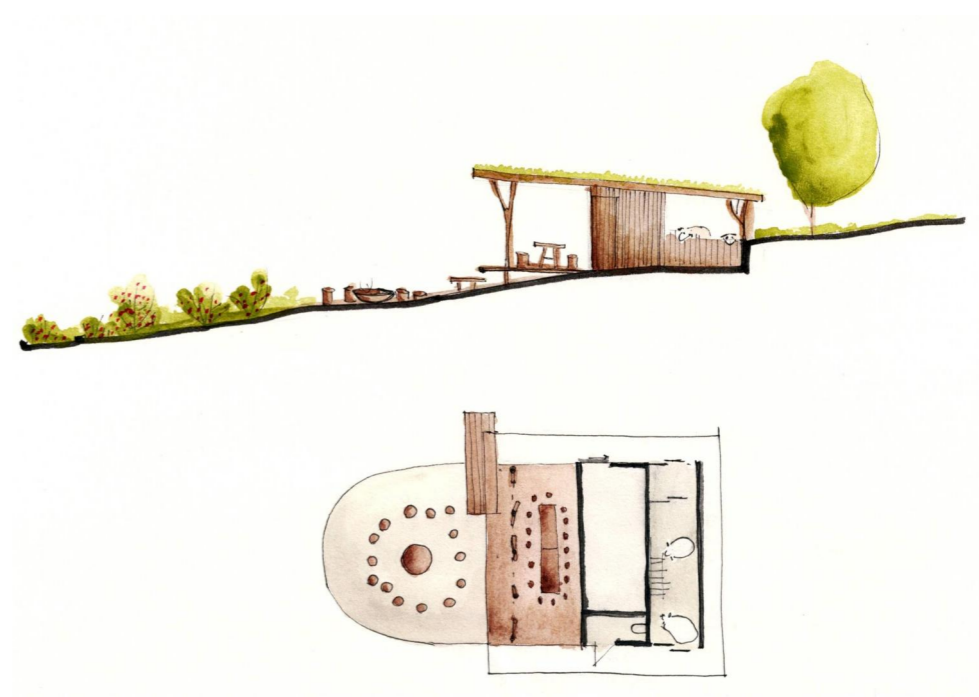

venkovní učebny

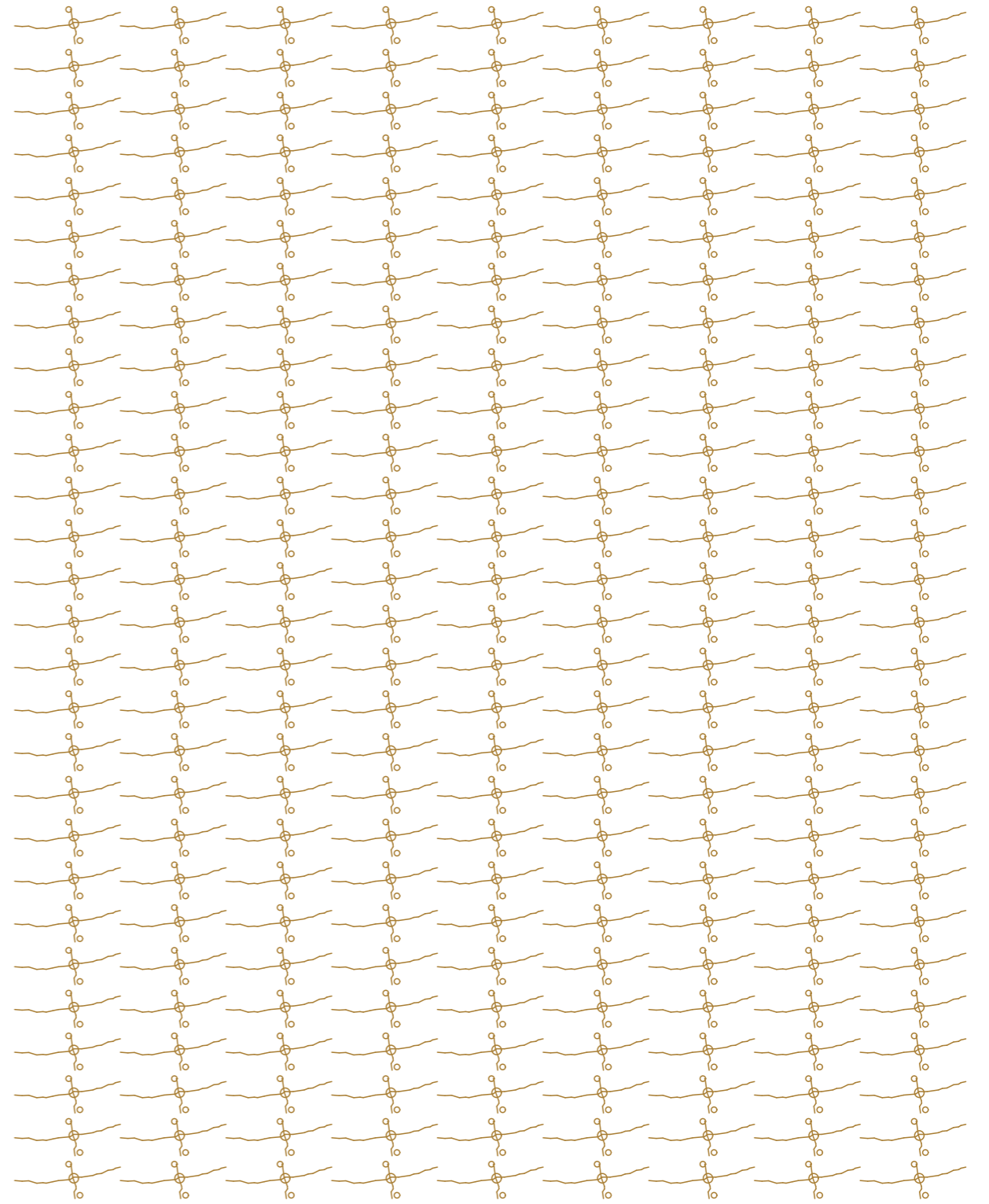

dùm

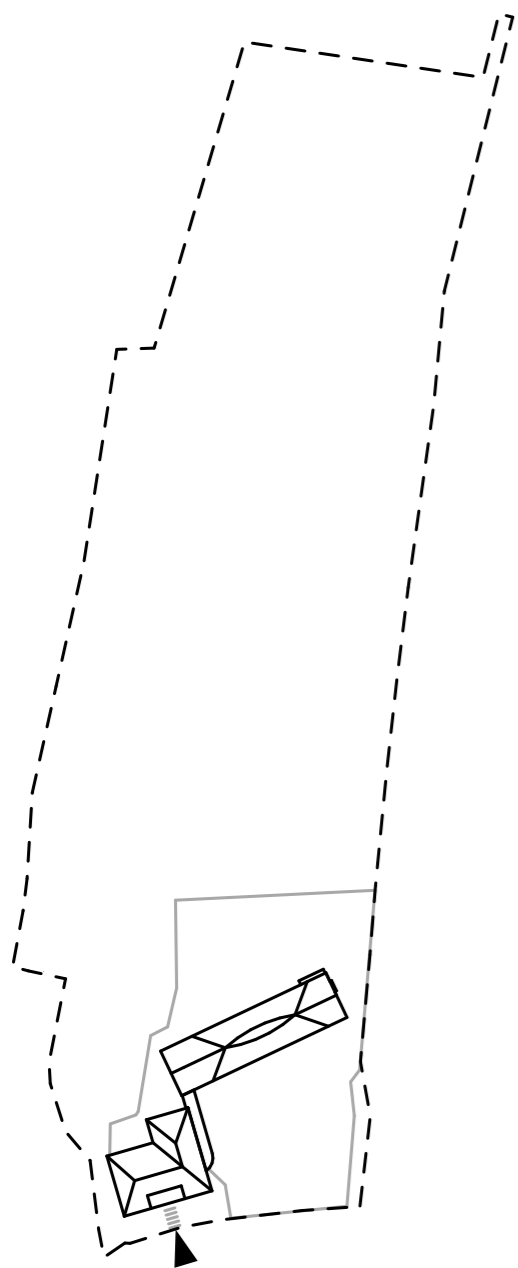

stávající stav

ZŠ - původní objekt základní školy z roku 1877 je historicky součástí kostry veřejného prostoru Staříče, hlavní nástup z ulice
 MŠ - původní panelová stavba z roku 1980, doplněná v letech 1997-1998 o 3.NP s tělocvičnou, obě budovy propojeny spojovacím krčkem

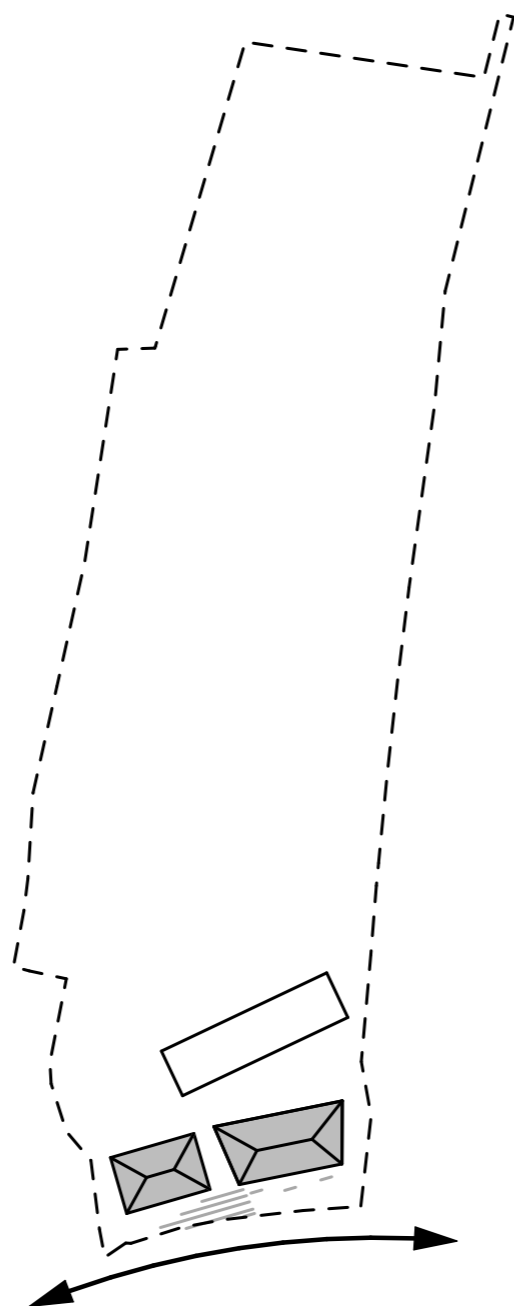

doplnění uliční čáry novým objektem

Dětská skupina - tradiční tvarosloví v měřítku okolních objektů s omítkou a valbovou střechou

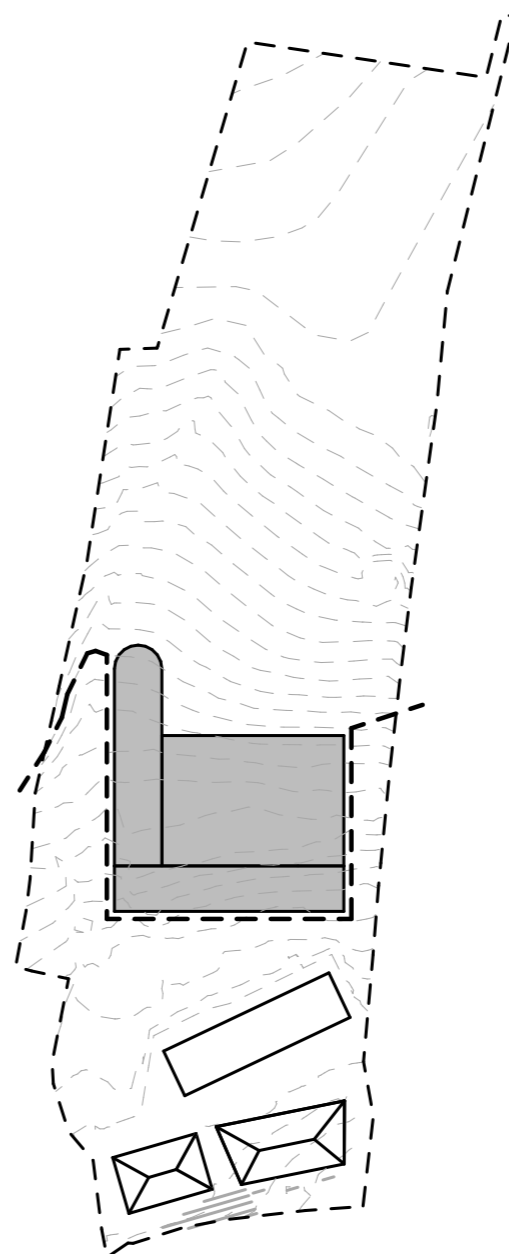

zapuštění velkého objemu sportovní haly do svahu

1.NP - družina
 2.NP - vstup do veřejné části v úrovni okolního terénu - sportovní hala, šatny, bufet, knihovna
 3.NP - sauna s atriem

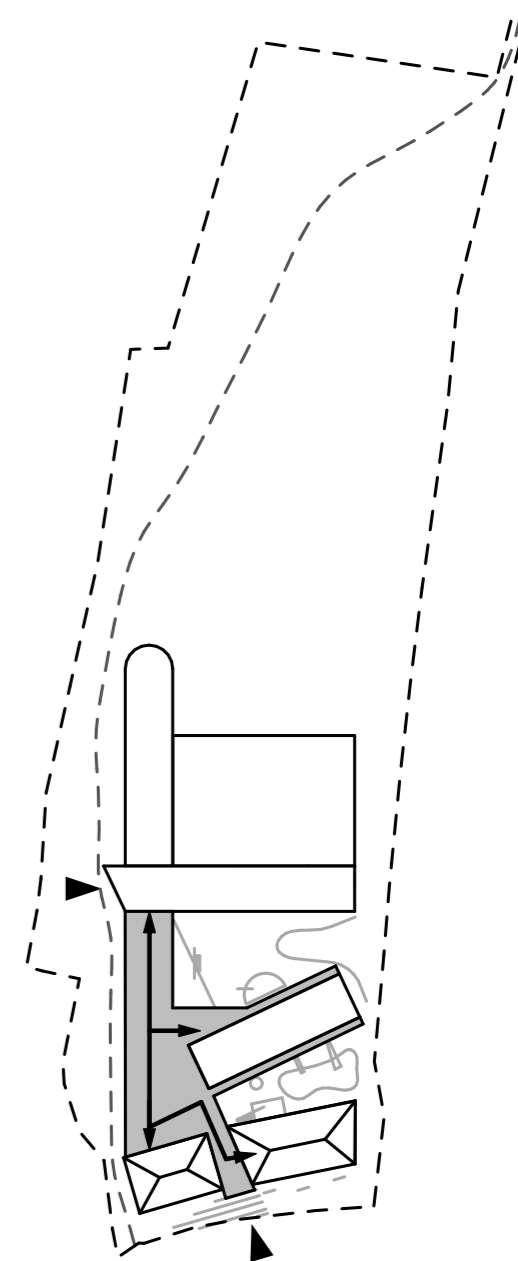

propojení všech provozů suchou nohou

1.NP - hlavní nástup z ulice do vzdělávací části ZŠ, MŠ, dětská skupina, jídelna
 2.NP - propojení do veřejné části doplnění tříd ZŠ, zázemí pro učitele

základní škola

kmenové třídy / speciální učebny / družina

návrhové kapacity: 10 kmenových učeben max 20 žáků (200 ž.) 1 speciální učebna max 4 žáci 1 multifunkční dílna keramika/výt.v./dílňy 1 kuchyňka 1 multimediální učebna jazyky/hudební/audio 3 družina 2 venkovní učebny 20 ž.	stávající kapacity: 8 kmenových učeben max 20 žáků (160 ž.) 1 speciální učebna max 4 žáci 1 speciální učebna keramická dílna 1 ranní, 3 odpolední družiny fungují ve stávajících kmenových učebnách
---	--

WC, hyg. zázemí

návrh. kapacity normové:

wc dívky (100 dívek)
1 um / 20 žáků 5 um
1 wc / 20 dívek 5 wc
wc chlapci (100 chl.)
1 um / 20 žáků 5 um
1 wc / 80 chlapců 2 wc
1 pisoár / 20 chl. 5 pis
wc ZTP
u záchodů vždy 1 ztp
kabina

stávající kapacity:

wc dívky
7 umyvadel
10 wc
wc chlapci
7 umyvadel
7 wc
10 pisoárů
wc ZTP
0 kabin ZTP

vstupní protory a šatna

návrhové kapacity:
šatní skříňky 200 žáků

stávající kapacity:
šatní skříňky 120 žáků
(max. kapacita 124 ž.)

zázemí pedagogů

návrhové kapacity:
2 kancelář (ředitelka,
zástupkyně ředitelky)
1 kancelář (2 osoby
ekonom + účetní) +
archiv/spisovna
1 kancelář psycholog
1 společná pracovna 20
osob (se stálým prac.
místem pro každého
učitele/asistenta) +
společné zázemí:
kuchyňka, šatní skříň,
odpočinkový prostor,
WC
sborovna / jednací
místnost pro 20 osob - v
rámci multimediální
učebny
dílna školníka - v rámci
multifunkční dílny

stávající kapacity:
1 kancelář 2 osoby
(ředitelka, zástupkyně
ředitelky)
1 kancelář ekonom +
archiv/spisovna

mateřská škola

návrhové kapacity:
6 třídy / 16 dětí
(max 96 dětí)
6 tříd / 2 učitelky
(12 učitelů + 2 úklid)
1 kancelář MŠ

stávající kapacity:
4 třídy / 24 dětí
(max 96 dětí) 89 dětí k
1.1.2025
4 třídy / 2 učitelky
(8 učitelů + 2 úklid)

dětská skupina

návrhové kapacity:

2 oddělení / 4 děti (max 8 dětí)
- pro děti 6-12 měsíců
- 1 odd / 2 pečující osoby (4 pečující osoby)
3 oddělení / 6-12 dětí (max 36 dětí)
- pro děti 1 - 3 roky
- 1 odd / 3 pečující osoby (9 peč. os. + 2 úklid)

jídelna

návrhové kapacity:
kapacita varny
- 300 jídel
návrhový počet míst
k sezení v jídelně
-144 míst
(96 + 48 snížená výška)

stávající kapacity:
stávající kapacita varny
- 234 jídel
stávající počet míst
k sezení v jídelně
- 64 míst

bufet

- návrhová kapacita 32 míst k sezení
- pouze rychlé občerstvení formou chlazený pult/
ohřev - malý příruční sklad, bez kuchyně

knihovna

návrhové kapacity:
14.000 knih
- volný výběr
- self-check
(otevřeno 24/7)
- zázemí zaměstnanci
- klubovna / salonek,
sálek sdíleno se sport.
halou

stávající kapacity:
obecní knihovna
11.000 knih
školní knihovna
1.800 knih (+800
rezerva)

sportovní hala

návrhové kapacity:
- herní prostory 44 x 24
m, sv.v. 9 m
- tribuna pro 300 diváků
- sálek aerobik / jóga /
MŠ cvičení
- šatna 2x velká, 4x
malá, 2x rozhodčí, 1x
ošetřovna
- sklady centrální,
oddílové
- salonek / klubovna
- lezecká stěna

stávající kapacita:
- herní prostory malé
tělocvičny v nástavbě
MŠ
- nářadovna
- šatny + sprchy

sauna

návrhové kapacity:
- finská sauna 12 osob
- parní sauna 12 osob
- ochlazovna
- hygienické zázemí

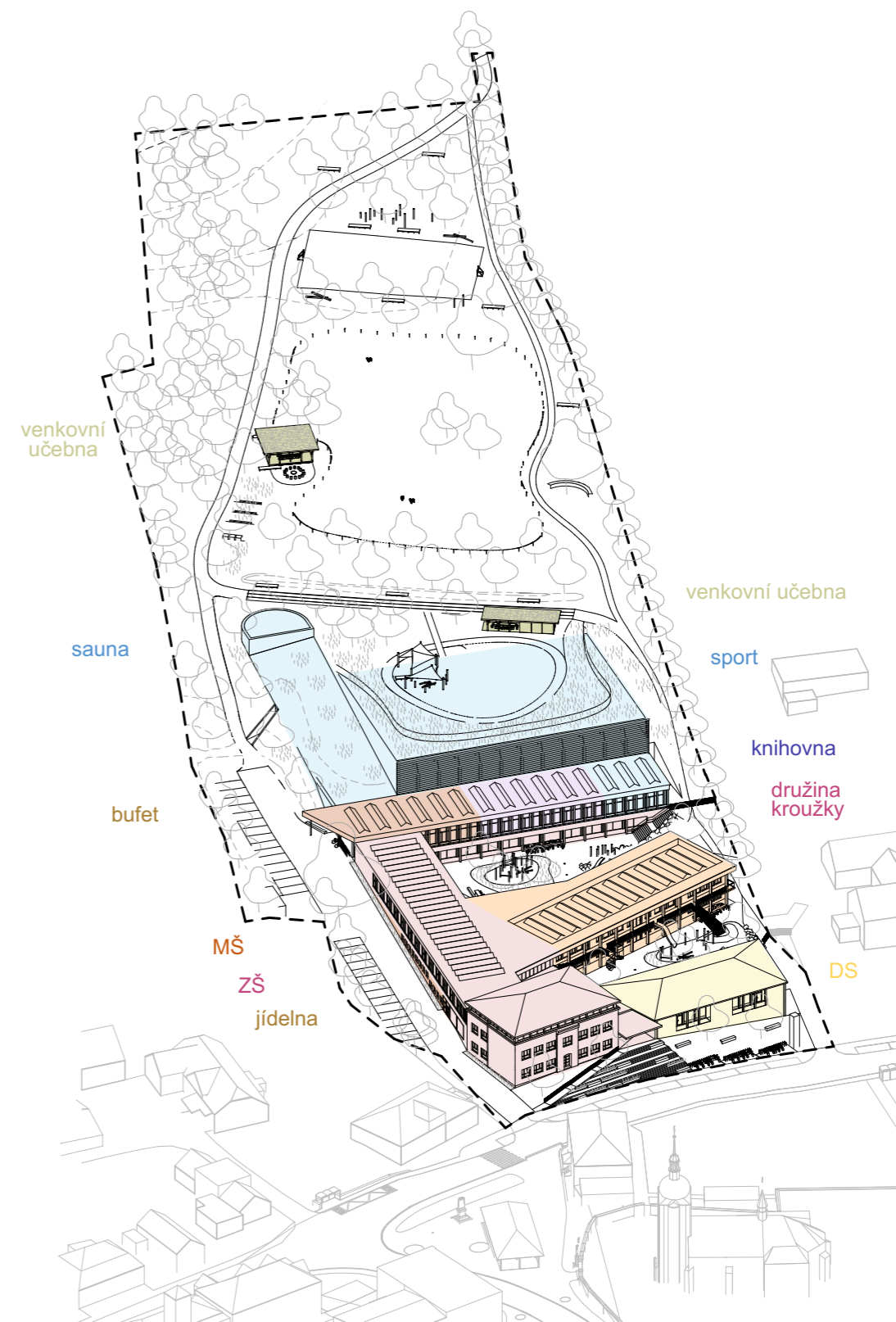

stávající budova školy – stavební úpravy	30 mil. Kč
stávající budova školky – stavební úpravy	51 mil. Kč
sportovní hala, zázemí, šatny, klubovna, sauna	177 mil. Kč
nástup pro veřejnost, bufet, knihovna, sálek, družiny, výtvarná uč.	80 mil. Kč
nástup do školy, propojení, jídelna, učebny, zázemí pedagogů	94 mil. Kč
dětská skupina a technické zázemí	40 mil. Kč
nástup, příjezd, parkování, dvorky, krajina	40 mil. Kč
celkem	512 mil. Kč

uvedené ceny jsou bez DPH a vychází z jednotkových cen pro rok 2025
jedná se o hrubý odhad podle obestavěného prostoru ve fázi studie, výsledná cena se může lišit

souhrnné kapacity

odhad nákladů na realizaci

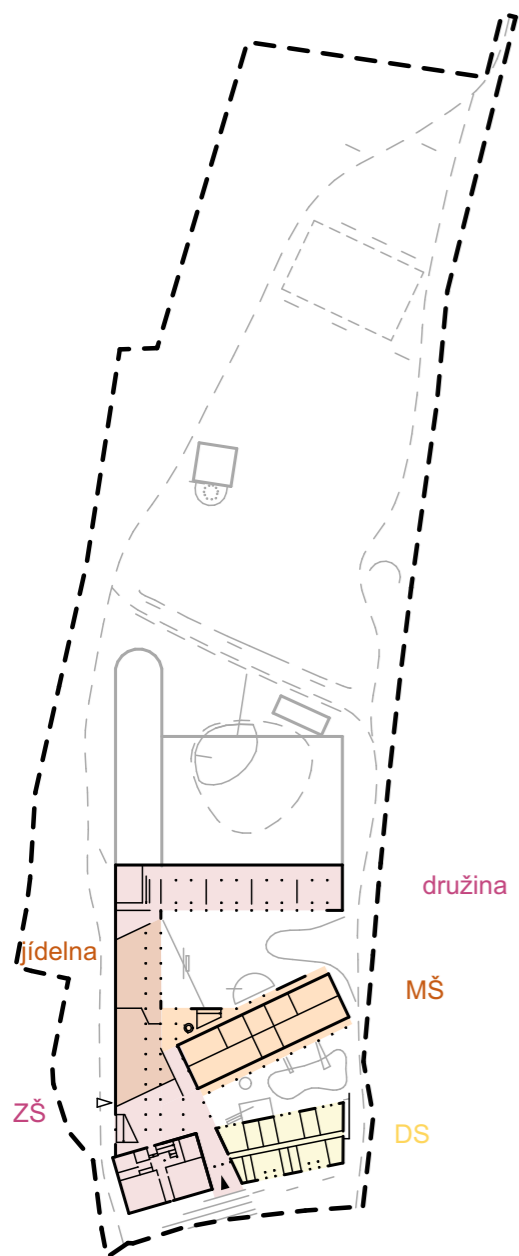

1.np

základní škola
 2 kmenové učebny, 1 speciální učebna,
 1 kancelář psycholog
 1 multifunkční dílna (keramika/výt.v./dílňy)
 1 kuchyňka, 3 družiny
 šatny - šatní skříňky 200 žáků
mateřská škola
 3 třídy / 16 dětí
jídelna
 kapacita varny - 300 jídel
 počet míst k sezení v jídelně - 144 míst
dětská skupina
 2 oddělení / 4 děti pro děti 6-12 měsíců
 3 oddělení / 6-12 dětí pro děti 1 - 3 roky

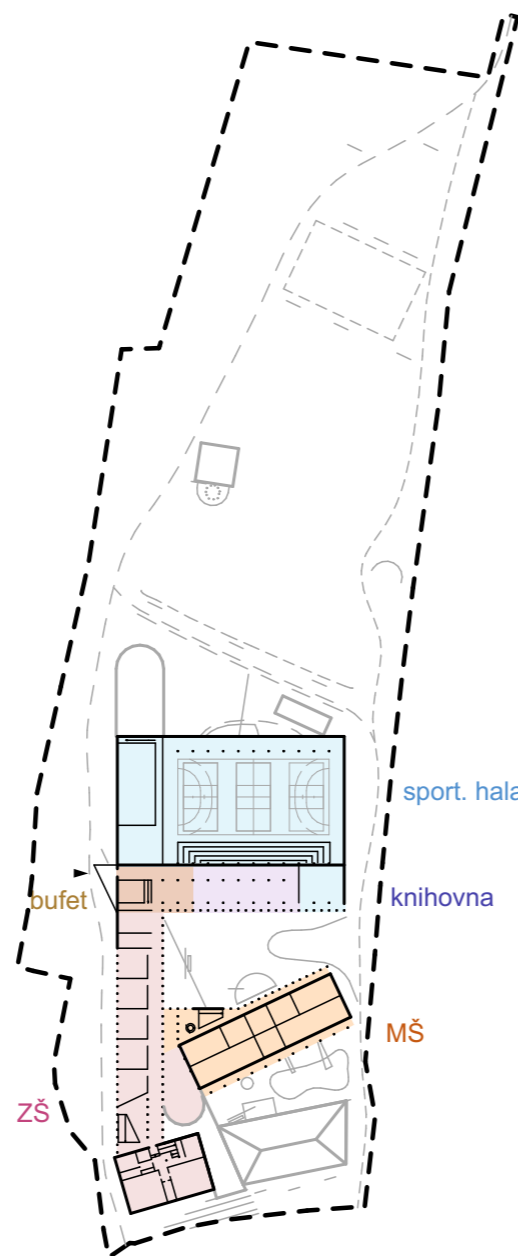

2.np

základní škola
 6 kmenových učeben
 1 multimediální učebna (jazyky/hudební/audio)
 2 kancelář (ředitelka, zástupkyně ředitelky)
 1 společná pracovna 20 osob + společné
 zázemí: kuchyňka, šatní skříň, odpočinkový
 prostor
mateřská škola
 3 třídy / 16 dětí
 1 kancelář (zástupkyně ředitelky pro MŠ)
bufet
 kapacita 32 míst k sezení
knihovna
 14.000 knih, volný výběr, self-check, provoz 24/7
sportovní hala
 herní prostory 44 x 24 m, sv.v. 9 m, šatny
 tribuna pro 300 diváků, lezecká stěna
 sálek aerobik / jóga / MŠ cvičení / akce knihovny
 salonek / klubovna

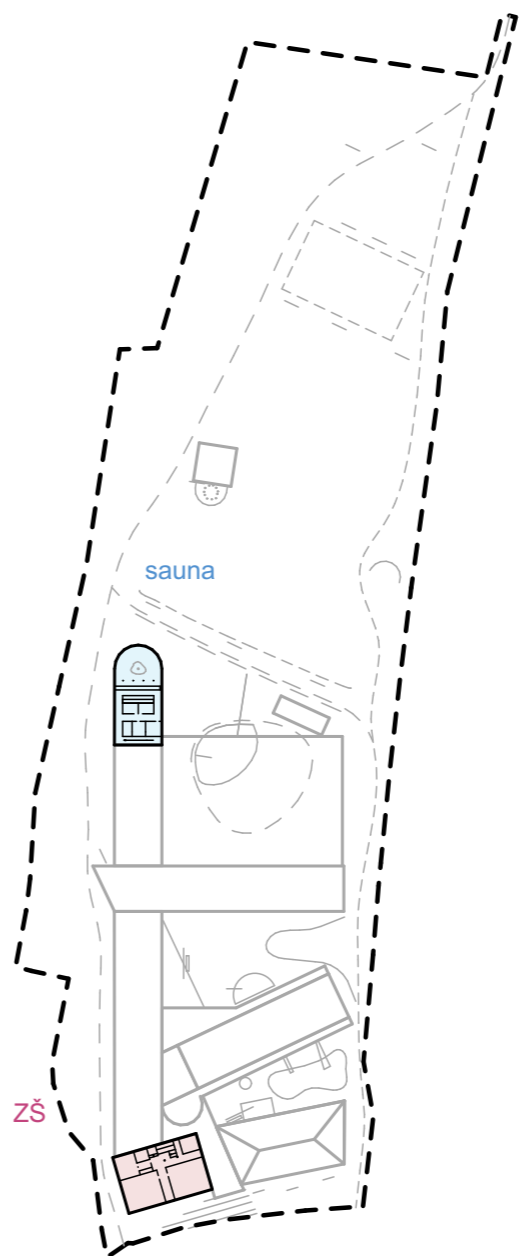

3.np

základní škola
 2 kmenové učebny
sauna
 finská sauna 12 osob
 parní sauna 12 osob
 ochlazovna, atrium

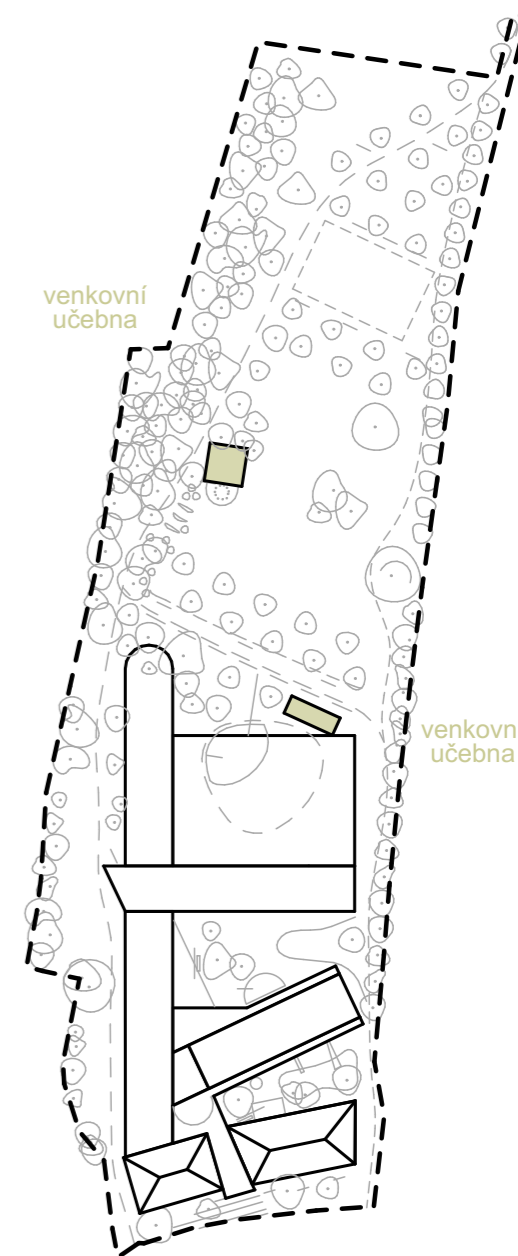

krajina

základní škola, mateřská škola
 2 venkovní učebny

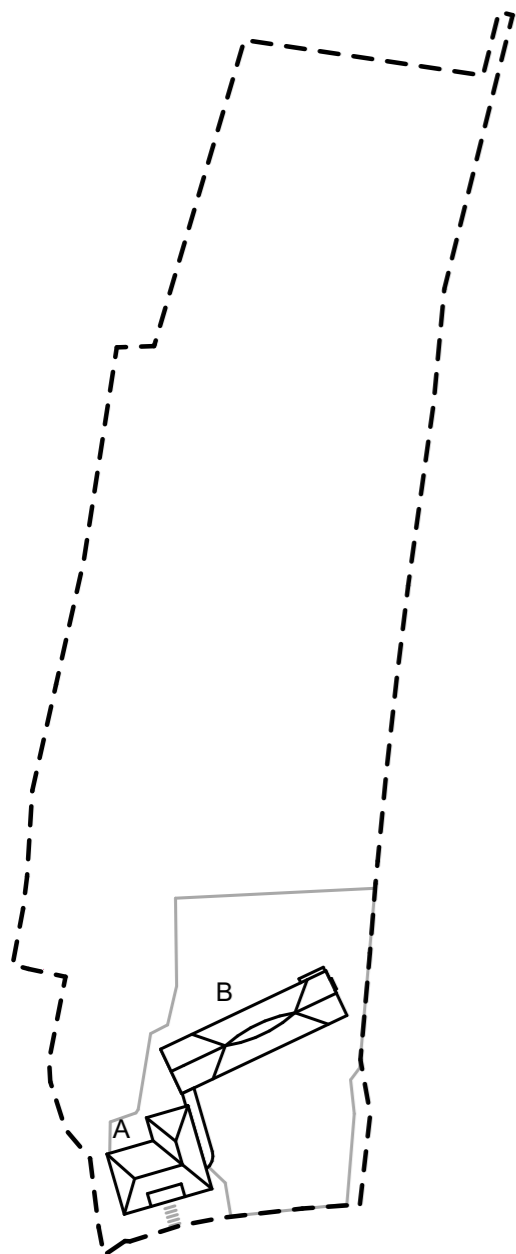

stávající stav

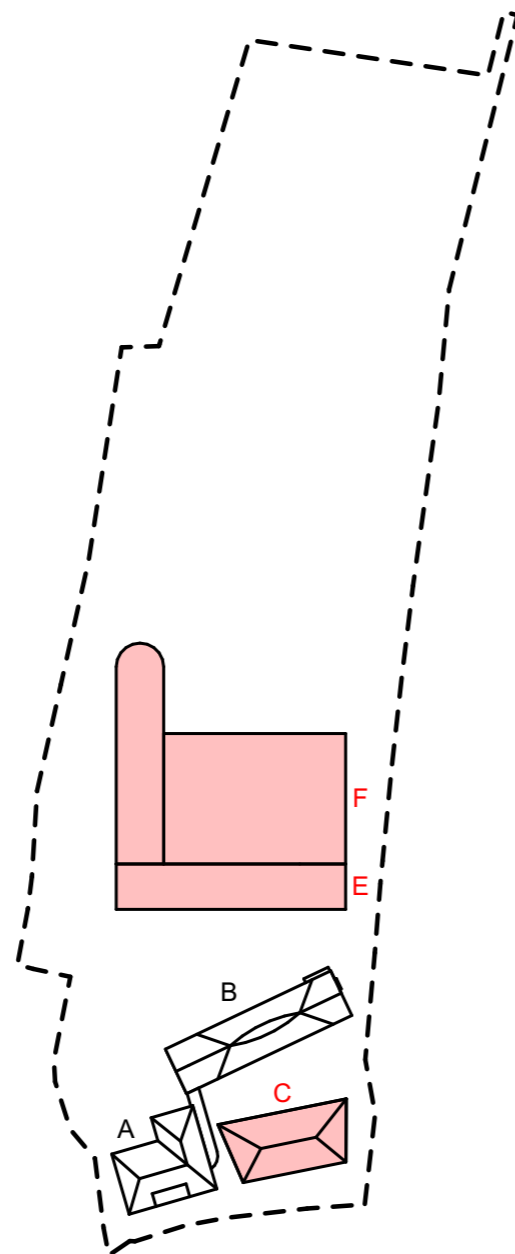

1. etapa

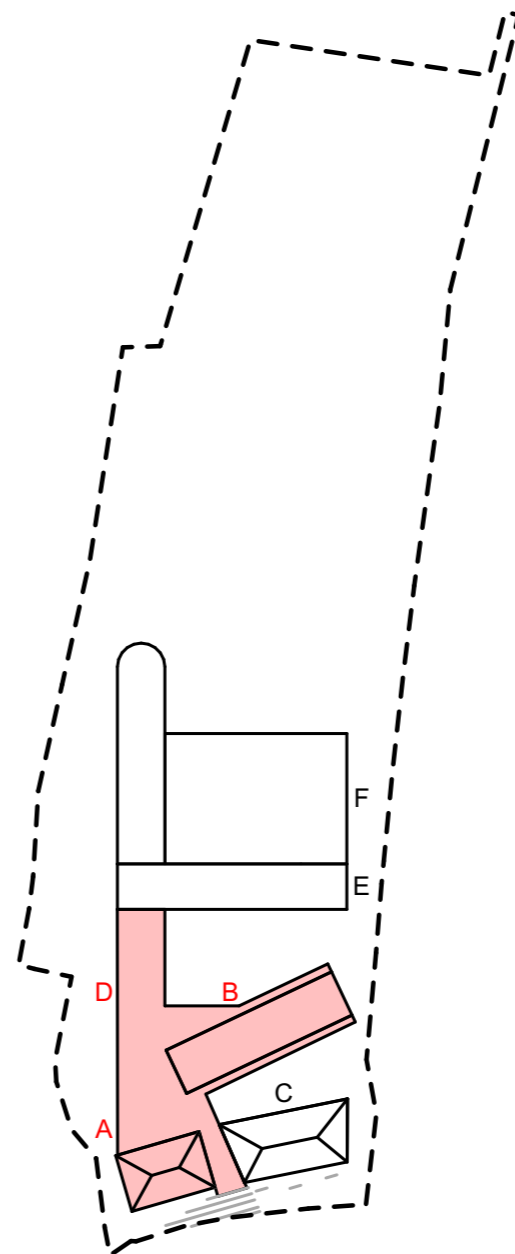

2. etapa

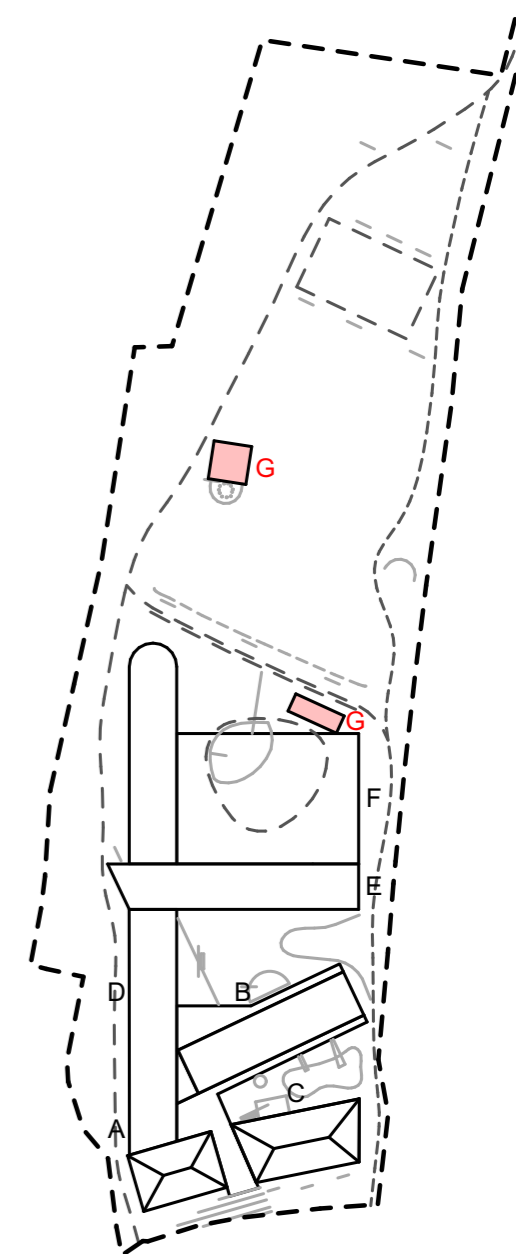

3. etapa - krajina

1. etapa

- zachován stávající provoz základní a mateřské školy
- výstavba samostatného objektu C - dětské skupiny
- zajištění svahu a výkop a výstavba samostatných objektů E a F - veřejné části bufet, knihovna, družiny, multifunkční dílna a sportovní hala, sauna

2. etapa

- částečný přesun provozu ZŠ a MŠ do prostor v objektech C, E, F

3. etapa - krajina

- výsadby
- zpevněné plochy
- výstavba venkovních učeben G

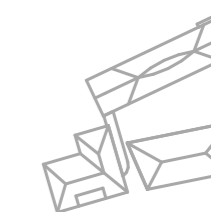
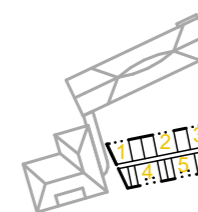
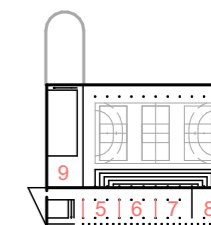
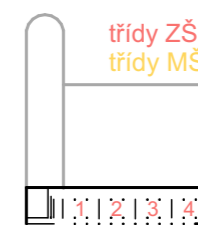

1.NP 2.NP
dočasné fungování ZŠ, MŠ v rámci 2. etapy

etapizace

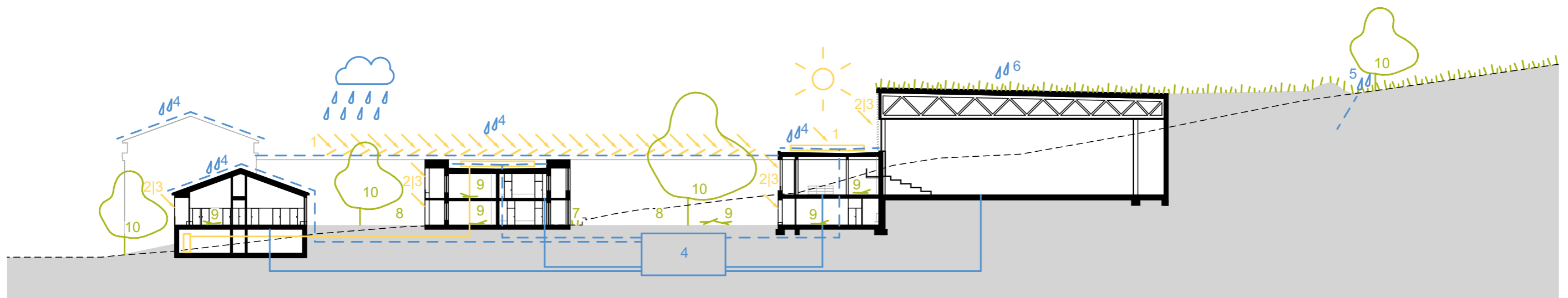

slunce, energie

- 1 obnovitelné zdroje energií
- solární panely, bateriové úložiště v 1.PP
- 2|3 umístění a orientace objektů
- 2 tepelné zisky jižních fasád v zimních měsících
- 3 opatření proti přehřívání
- jižních fasády v letních měsících stíněny
- předsazenou hmotou balkónů (dětská skupina, MŠ, knihovna, družina), exteriérovými lamelami (sportovní hala), stávající ZŠ textilními screeny

- zelená střecha spolu se zapuštěním objemu haly vytváří stabilní teplotní prostředí - úspora energie na vytápění a klimatizaci
- všechny pobytové místnosti budou vybaveny rekuperací
- primárním zdrojem energie jsou spolu s fotovoltaickými panely uvažovány tepelná čerpadla země - voda

hospodaření s vodou

- 4 zachytávání a recyklace dešťových vod ze střech, akumulační nádrž pod povrchem
- 5 retence dešťové vody do vsakovací rýhy (swale) - zadržování vody v krajině, zlepšení mikroklimatu
- 6 vsakování dešťové vody do intenzivní zelené střechy - zadržování dešťové vody, odpar vody ke zlepšení mikroklimatu
- 7 vsakování dešťové vody do extenzivních zelených střech, záhonů

- 8 zpevněné plochy jsou z části tvořeny jako propustné - štěrkový travník, mlat, dřevěný mulč

zeleň

- 9 vyrostly ve Staříči, zůstanou ve Staříči - skácené stromy využité jako interiérové a exteriérové prvky - symbolický význam
- 10 vzrostlá zeleň postupným odpařováním zlepšuje mikroklima, pomáhá zadržet vodu v krajině, poskytuje stín

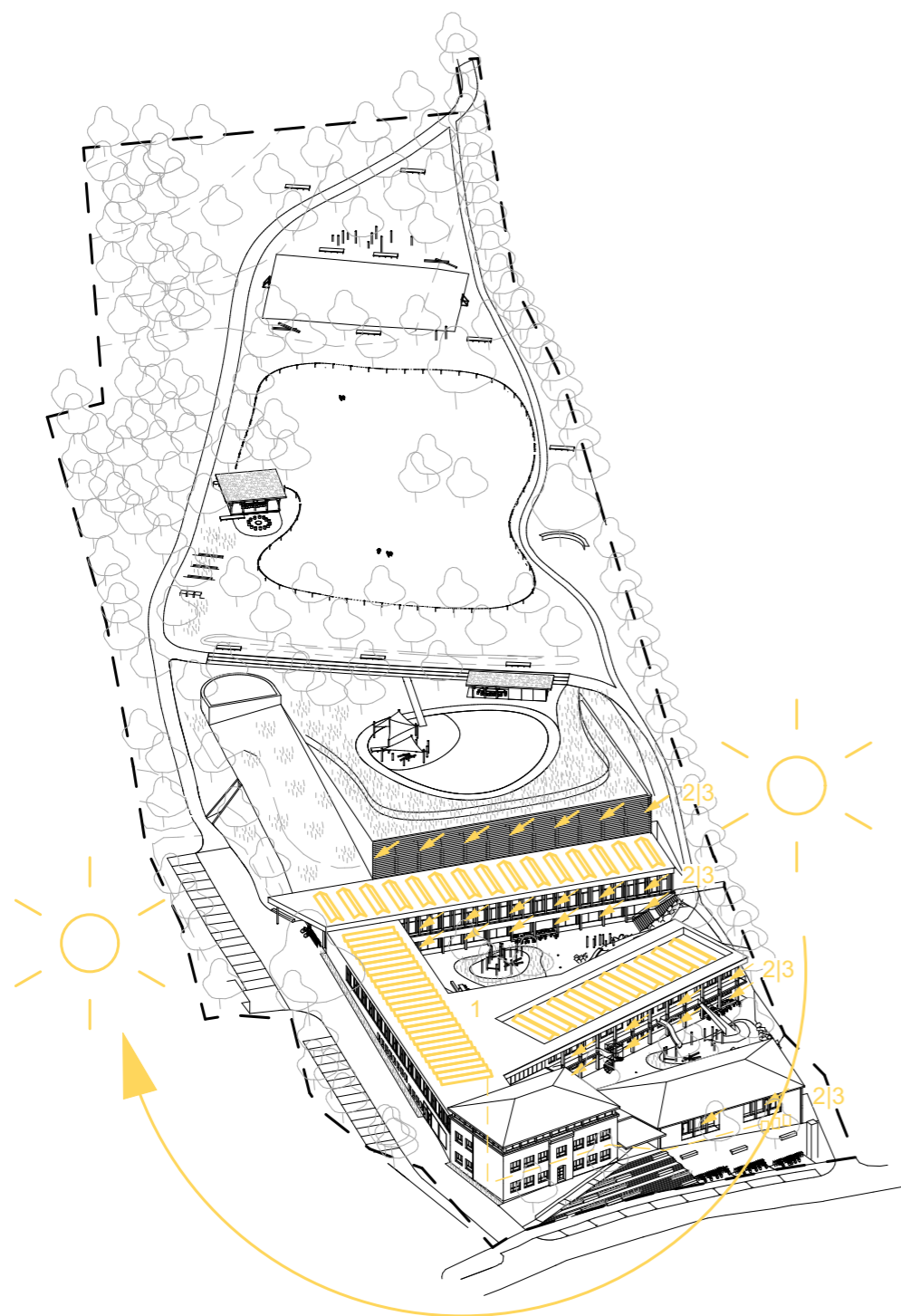

slunce, energie

- 1 solární energie
 - fotovoltaické panely, bateriové úložiště v 1.PP
- 2 tepelné zisky jižních fasád v zimních měsících
- 3 opatření proti přehřívání
 - jižních fasády v letních měsících stíněny předsazenou hmotou balkonů (dětská skupina, MŠ, knihovna, družina), exteriérovými lamelami (sportovní hala), stávající ZŠ textilními screeny
 - zelená střecha spolu se zapuštěním objemu haly

udržitelnost - slunce

- vytváří stabilní teplotní prostředí - úspora energie na vytápění a klimatizaci
- všechny pobytové místnosti budou vybaveny rekuperací
- primárním zdrojem energie jsou spolu s fotovoltaickými panely uvažovány tepelná čerpadla země - voda

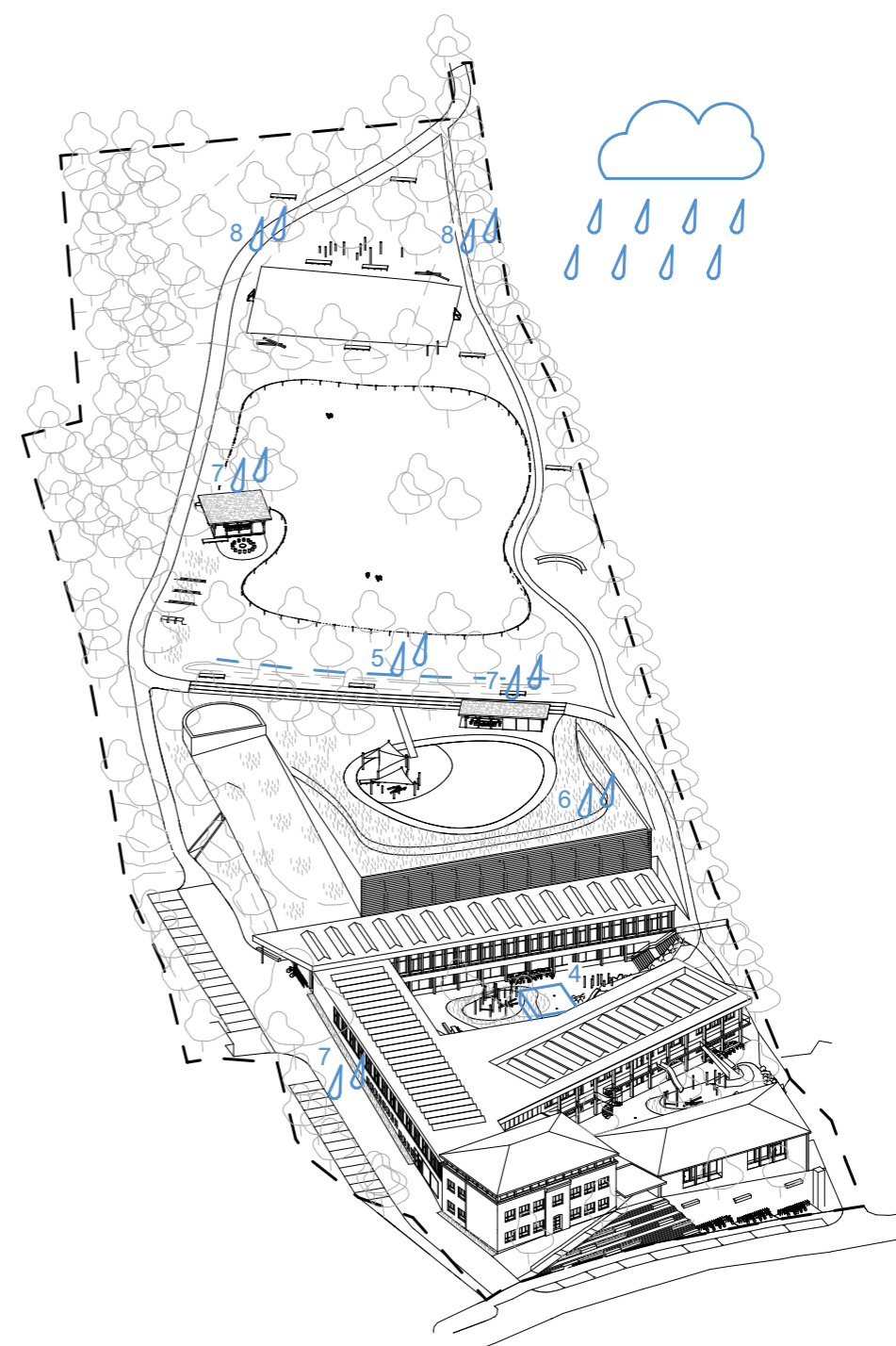

hospodaření s vodou

- 4 využití dešťové vody ze střech, akumulční nádrž pod povrchem
- 5 retence dešťové vody do vsakovací rýhy (swale) - zadržení vody v krajině, zlepšení mikroklima
- 6 vsakování dešťové vody do intenzivní zelené střechy - zadržení dešťové vody, odpar vody ke zlepšení mikroklimatu
- 7 vsakování dešťové vody do extenzivních zelených střech, záhonů

udržitelnost - voda

- 8 zpevněné plochy jsou z části tvořeny jako propustné - štěrkový travník, mlat, dřevěný mulč

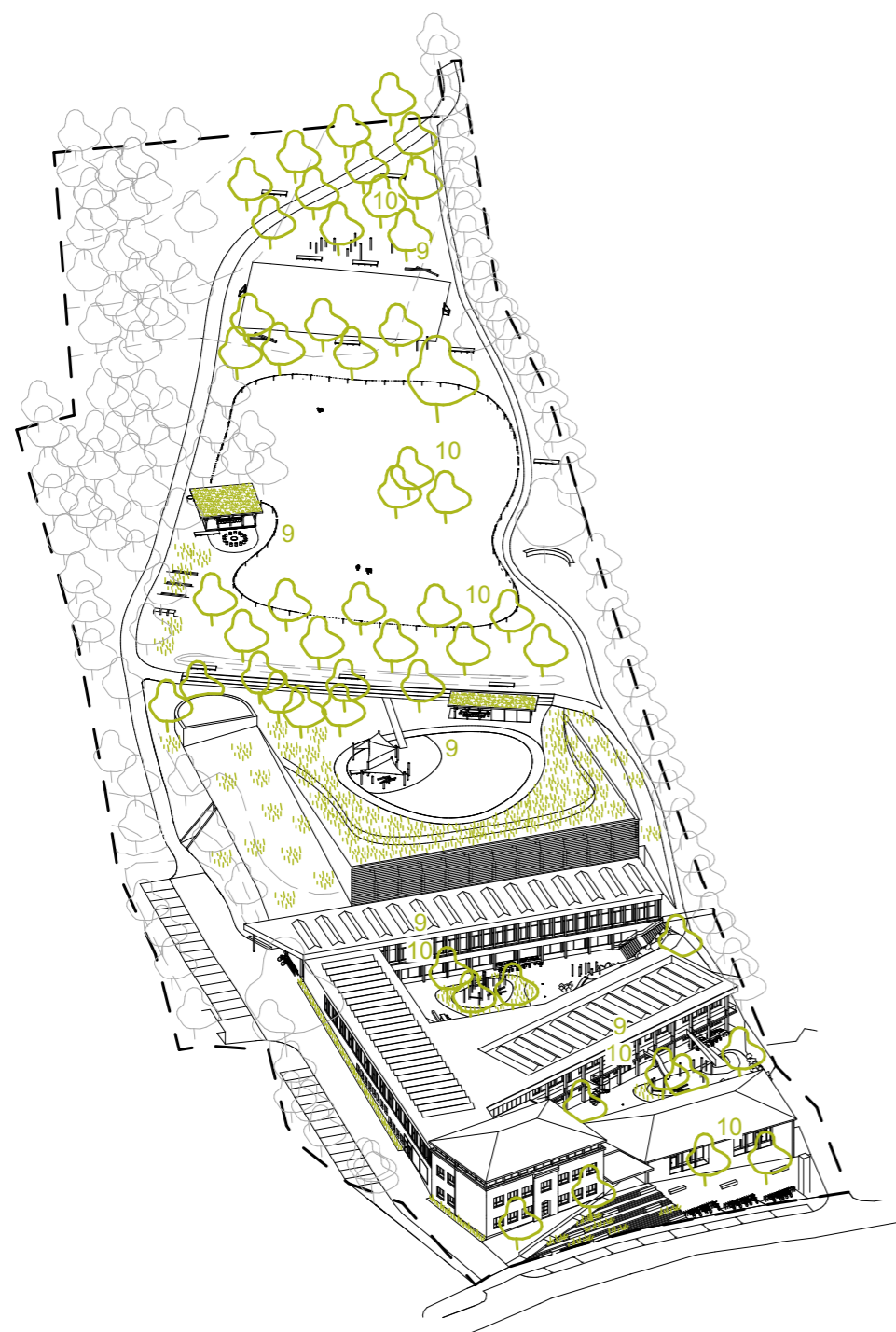

zeleň

9 vyrostly ve Staříči, zůstanou ve Staříči - skácené stromy jsou využité jako interiérové a exteriérové prvky - symbolický význam
 10 vzrostlá zeleň postupným odpařováním zlepšuje mikroklima, pomáhá zadržet vodu v krajině, poskytuje stín

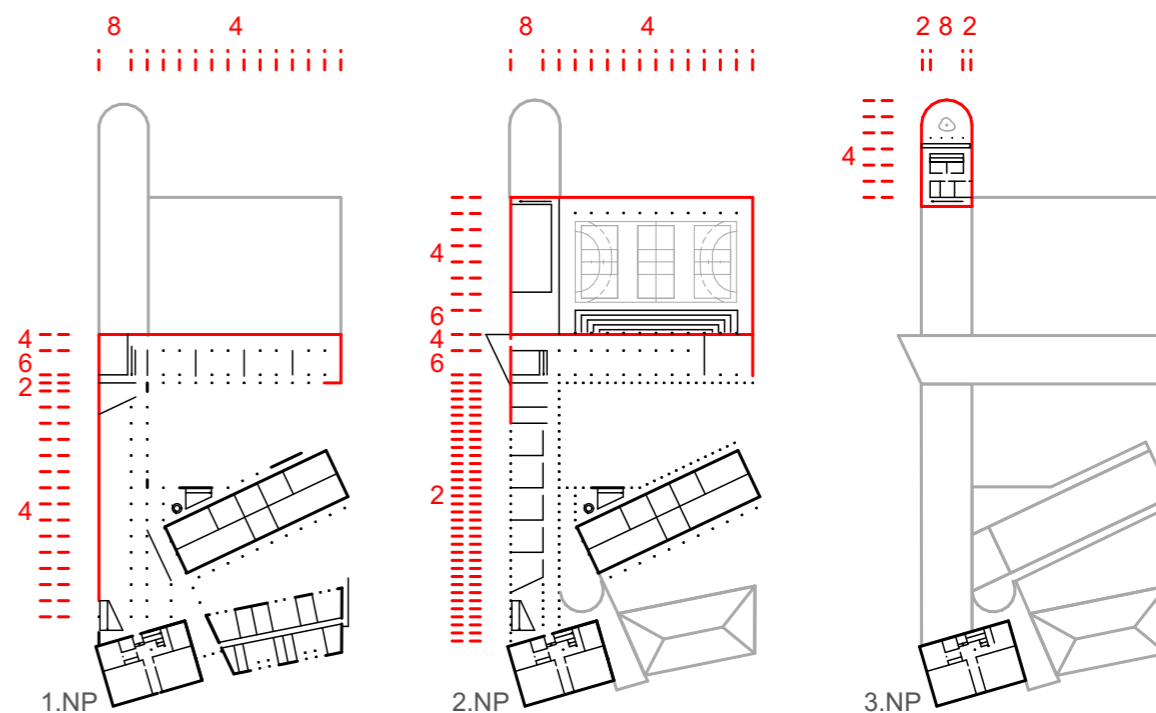
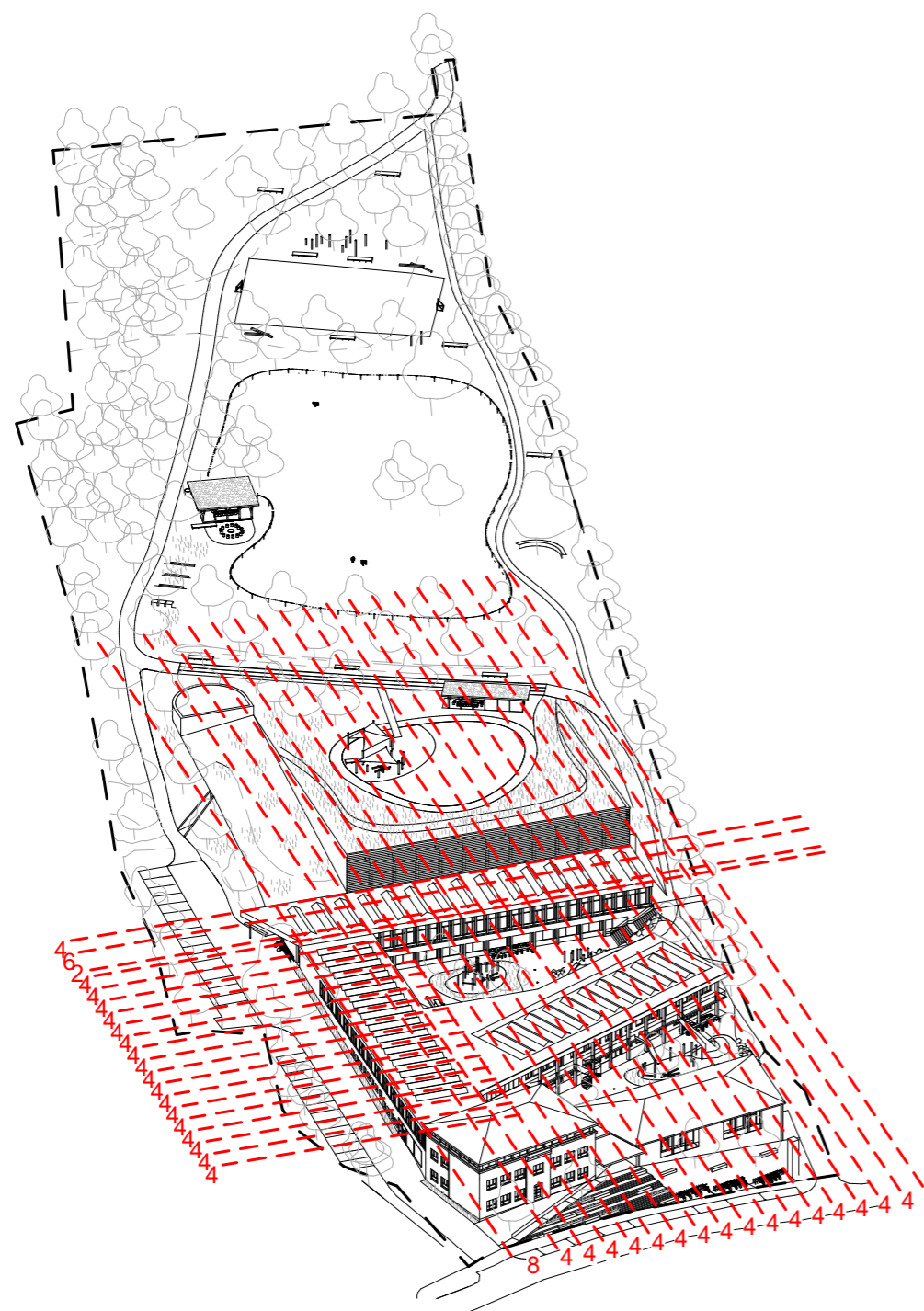

Přístavba je navržena v pravidelném konstrukčním rastru.

Pravidelný konstrukční rastr navazuje mezi podlažími.

Obálka + skelet tvoří volný variabilní půdorys pro případné změny funkce v průběhu času.

Spodní podlaží, částečně zapuštěné do terénu je navrženo jako železobetonový skelet. Horní podlaží tvoří dřevěný skelet doplněný zděnými stěnami.



6:00

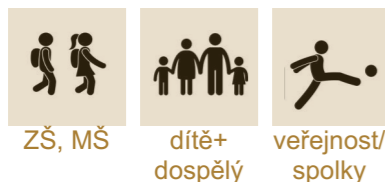

Dopolední provoz (6:00 - 12:00)

objekty ZŠ, MŠ, DS

- výuka
- zahrada**
- výuka - krajina, venkovní uč., uzavřené dvorky
- volný přístup veřejnosti - krajina
- sportovní hala, sauna**
- ZŠ, MŠ - tělocvik
- veřejnost - dopolední pronájem (flexibilní pracovní doba, cvičení pro starší občany, cvičení rodiče s dětmi)

knihovna

- řízené programy pro děti (MŠ, ZŠ, DS)
- volný přístup - děti ZŠ
- veřejnost (starší občané, rodiče s malými dětmi)

bufet

školní jídelna

- svačiny, obědy

12:00



Odpolední provoz (12:00 - 17:00)

objekty ZŠ, MŠ, DS

- odpolední družina
- zájmové kroužky (rukodělné, hudební, jazykové)

zahrada

- výuka MŠ, DS
- odpolední družina
- sportovní/přírodovědné kroužky
- volný přístup veřejnosti - krajina

sportovní hala, sauna

- děti zájmové kroužky
- veřejnost spolky, pronájem

knihovna

- odpolední programy pro děti i dospělé
- veřejnost

bufet

školní jídelna

- případné rozšíření kapacity bufetu

17:00



Večerní provoz (17:00 - 21:00)

objekty ZŠ, MŠ, DS

- zájmové kroužky děti + dospělí (rukodělné, hudební, jazykové)

zahrada

- volný přístup veřejnosti - krajina

sportovní hala, sauna

- veřejnost spolky, pronájem

knihovna

- večerní programy pro dospělé
- veřejnost

bufet

školní jídelna

- případné rozšíření kapacity bufetu

21:00

víkend / prázdniny

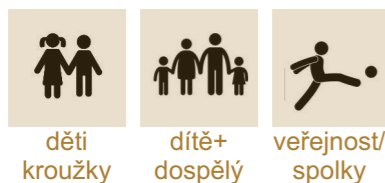

Víkendový provoz / prázdniny

objekty ZŠ, MŠ, DS - zavřeno

zahrada

- volný přístup veřejnosti - krajina

sportovní hala, sauna

- veřejnost spolky (turnaje), pronájem

knihovna

- v režimu 24/7

bufet

školní jídelna

- případné rozšíření kapacity bufetu / pronájem rodinné oslavy (s využitím cvičné kuchyňky)

udržitelnost - celodenní / celoroční využití areálu

třídy družiny

- / dopolední a odpolední družina / dětský klub (předškolkové děti hlídání 1-2 hod.)
- / kroužky po skončení odpolední družiny

klubovna

- / sportovní kluby - turnaje
- / odpolední kroužky
- / doplňkový program knihovny

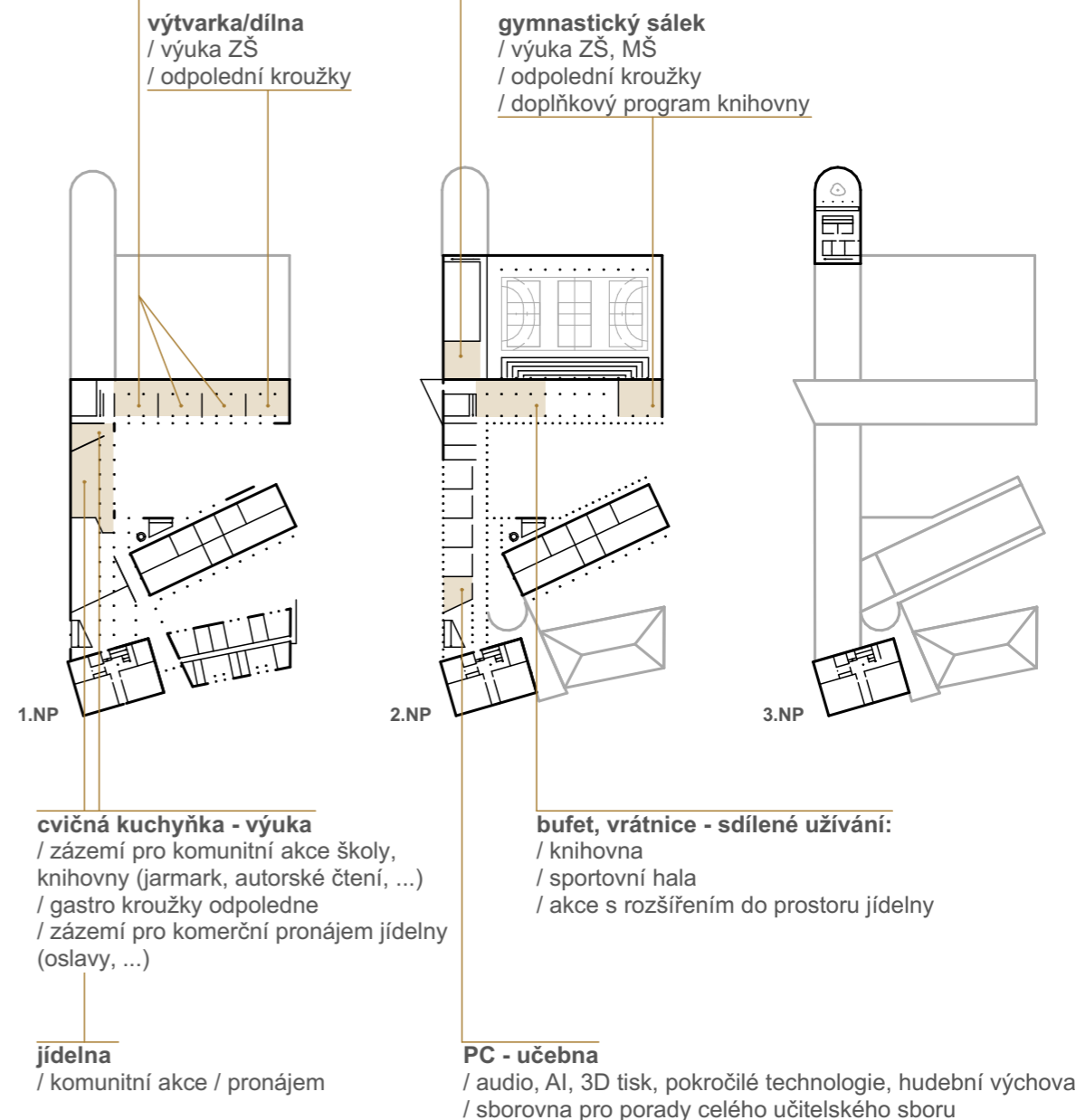

udržitelnost - sdílené prostory

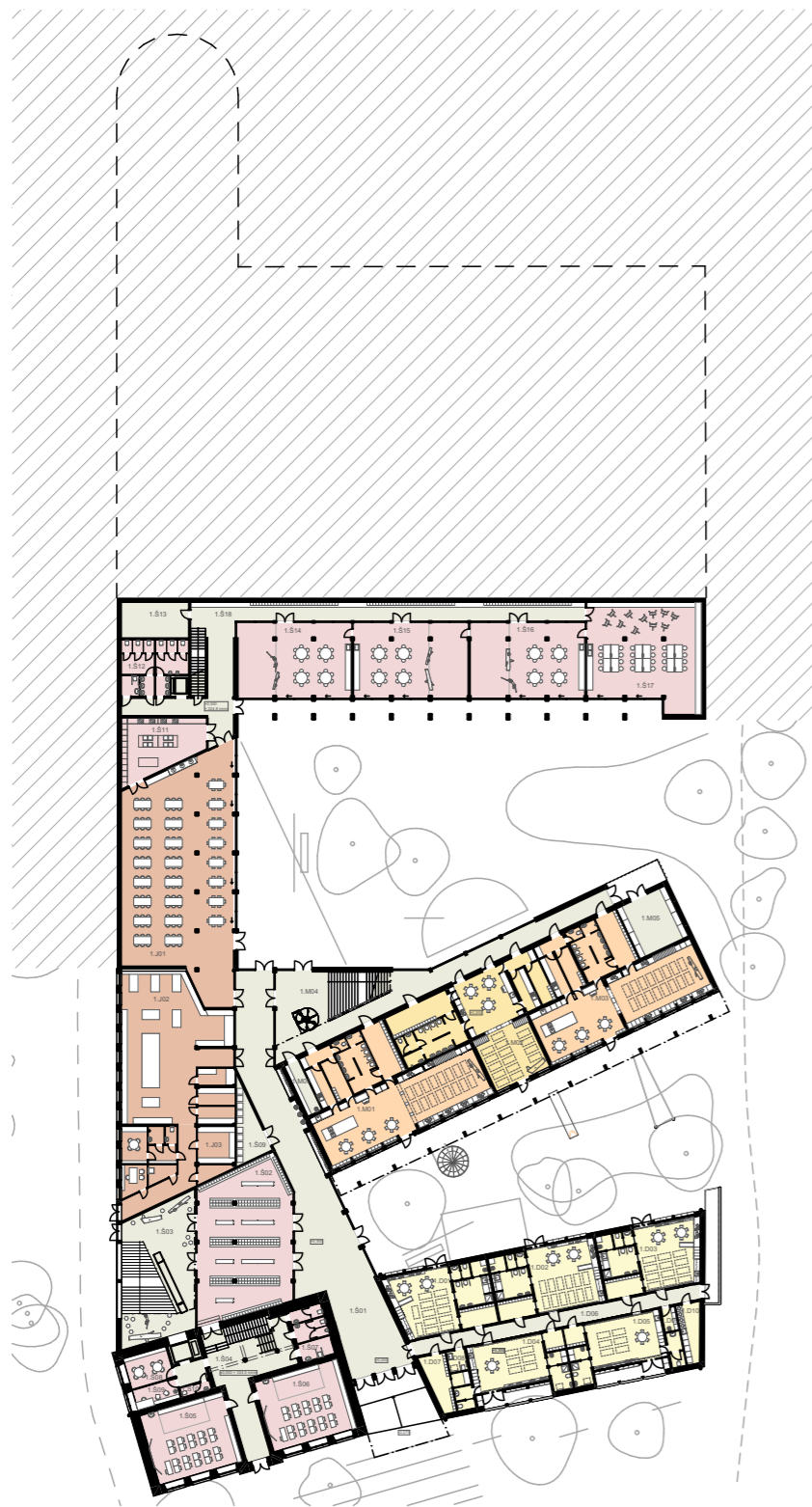

1.NP

základní škola	1 396 m ²
mateřská škola	628 m ²
dětská skupina	405 m ²
jídelna	509 m ²

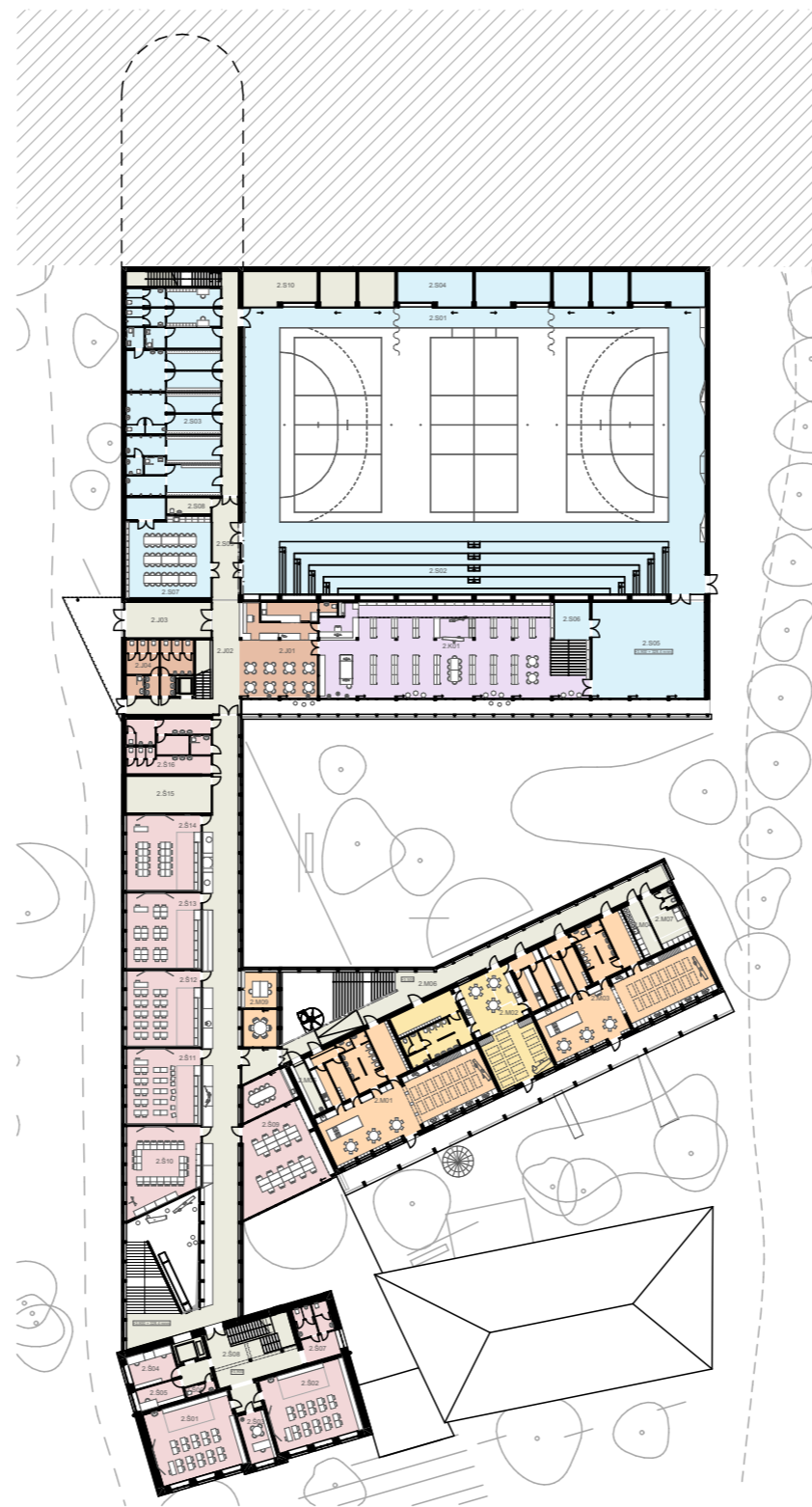

2.NP

základní škola	997 m ²
mateřská škola	605 m ²
bufet	209 m ²
knihovna	258 m ²
sportovní hala	2 227 m ²

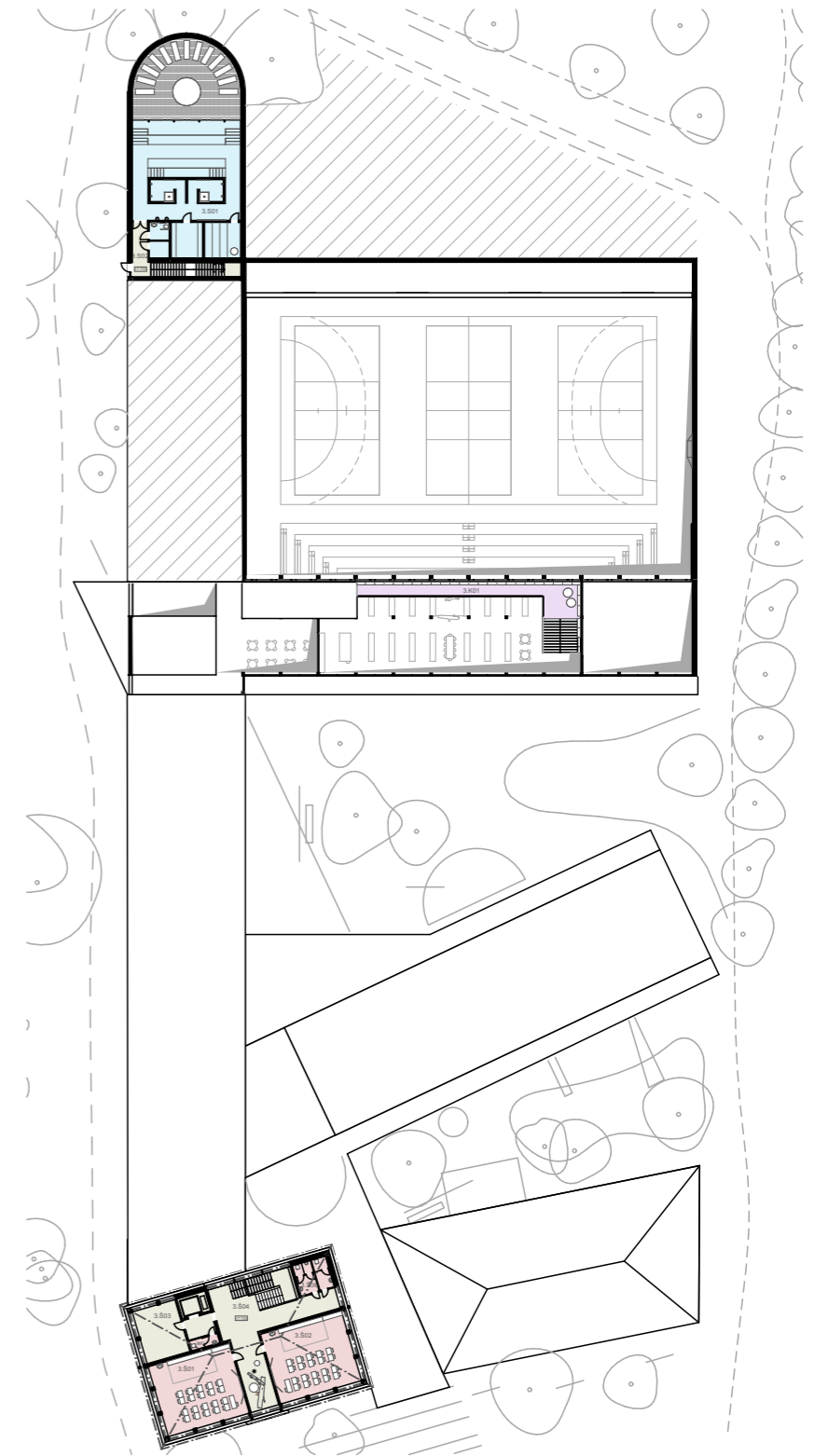

3.NP

základní škola	295 m ²
knihovna	42 m ²
sauna	186 m ²



1



3



2



4

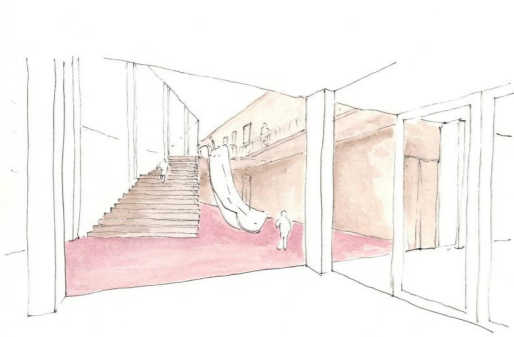

vstupní pasáž

Vstupní chodba do vzdělávací části navazuje na krytý veřejný předprostor a tvoří vnitřní pasáž mezi jednotlivými objekty.

V 1. NP zpřístupňuje dětskou skupinu, šatny základní školy, komunikační pavlač mateřské školy, školní jídelnu a oba venkovní dvorky.

Povrch tvoří čistící zóna. Obsahuje vnitřní infosystém, prostor pro odkládání oblečení a pítka.

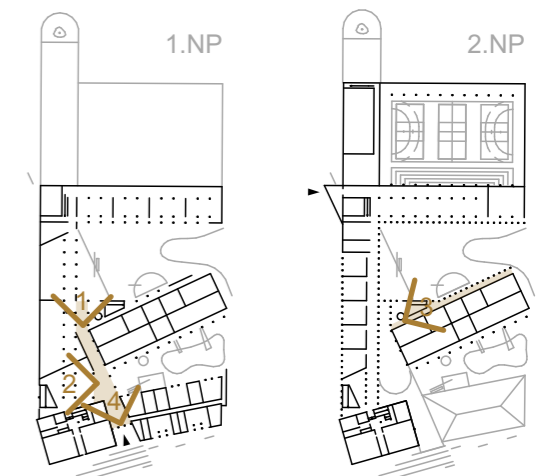



1



2

Stávající objekt mateřské školy je dvoupodlažní panelová stavba s později vybudovanou nástavbou tělocvičny a keramické dílny.

Nachází se zde školní jídelna včetně varny, dvě velké oddělení, jedno oddělení, kde jsou spojené dvě třídy, malá tělocvična se zázemím a keramická dílna.

Jídelna, varna, tělocvična a keramická dílna jsou přesunuty do jiných částí navrženého komplexu.

Nadstavba třetího podlaží bude odstraněna.

Stávající čtyři třídy mateřské školy s kapacitou 24 dětí budou nahrazeny šesti třídami s kapacitou 16 dětí.

Nevhodné řešení různě rozmístěných vstupů a komunikace po objektu je přeřešeno v návaznosti na vstupní pasáž. Vzniknou vždy tři oddělení na patře, přístupné ze severní pavlače.

mateřská škola

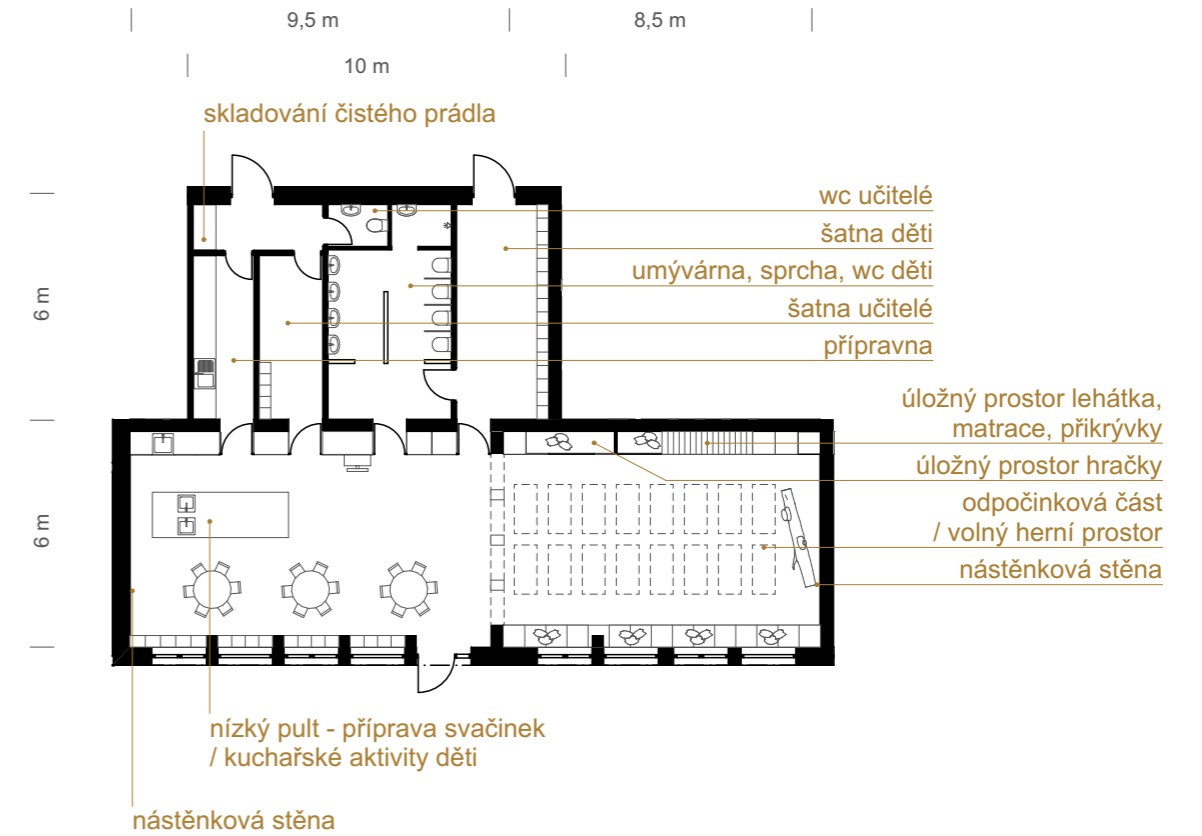

Každé oddělení je členěno na šatny, hygienické zařízení, zázemí pro učitele a hlavní herní a odpočinkovou část. Podél severní strany jsou umístěny vestavné úložné i herní prostory. Herní část obsahuje nízký pult s dřezy pro kulinářské aktivity dětí.

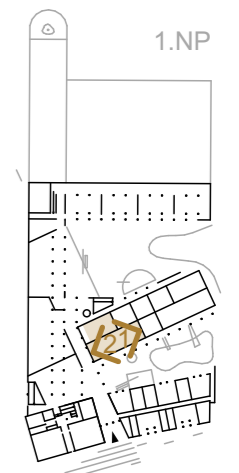



1



3



2

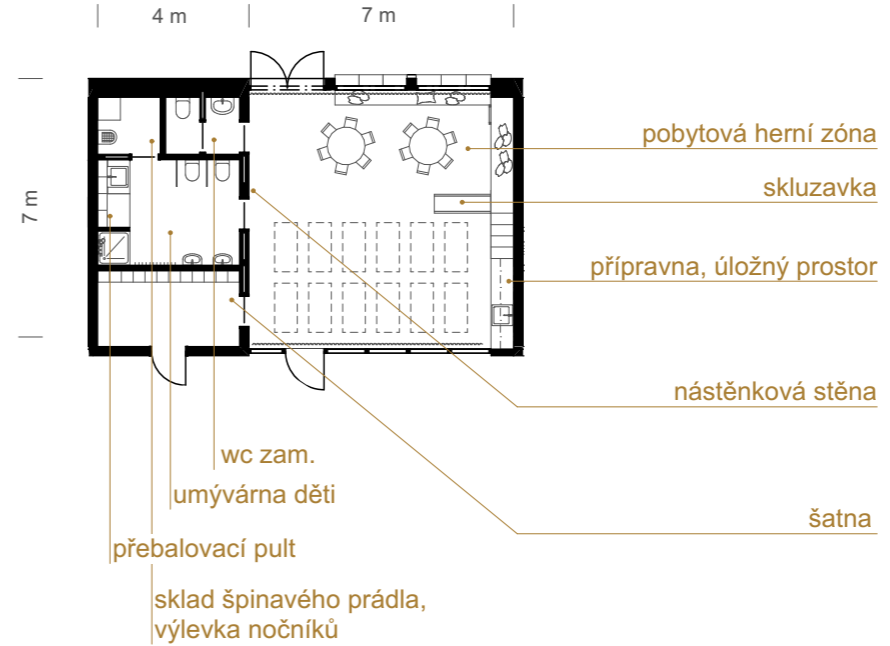

Objekt pro provoz dětských skupin je novostavbou při hlavní silnici Sviadnovské. Tradičním tvaroslovím s valbovou střechou a neutrální béžovou omítkou navazuje na stávající objekty základní školy, fary, hasičské zbrojnice a pomáhá utvářet jádro vesnice.

Provoz dětských skupin pokrývá vzrůstající poptávku po péči o děti předškolního věku.

Navrženy jsou tři oddělení pro starší děti ve věku

1 - 3 roky s kapacitou 12 dětí / oddělení a dvě oddělení pro mladší děti ve věku 6 - 12 měsíců s kapacitou 4 dětí / oddělení. V souhrnu je maximální kapacita 44 dětí.

Objekt je členěn středovou chodbou a dispozice jednotlivých oddělení je otevřena do výšky valbové střechy.

Každé oddělení je členěné na šatny, sociální zázemí, zázemí pro pečující osoby a hlavní herní a odpočinkovou část.

Přímé propojení s exteriérem je možné z každého oddělení na krytý balkon, který zároveň stíní jižní slunce nebo na dvorek.

Ve společných prostorách je zázemí pro úklid, skladovací prostory, kočárky a pohotovostní WC.

dětské skupiny

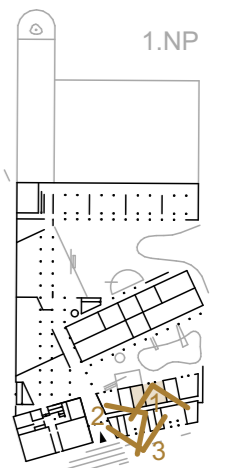



1

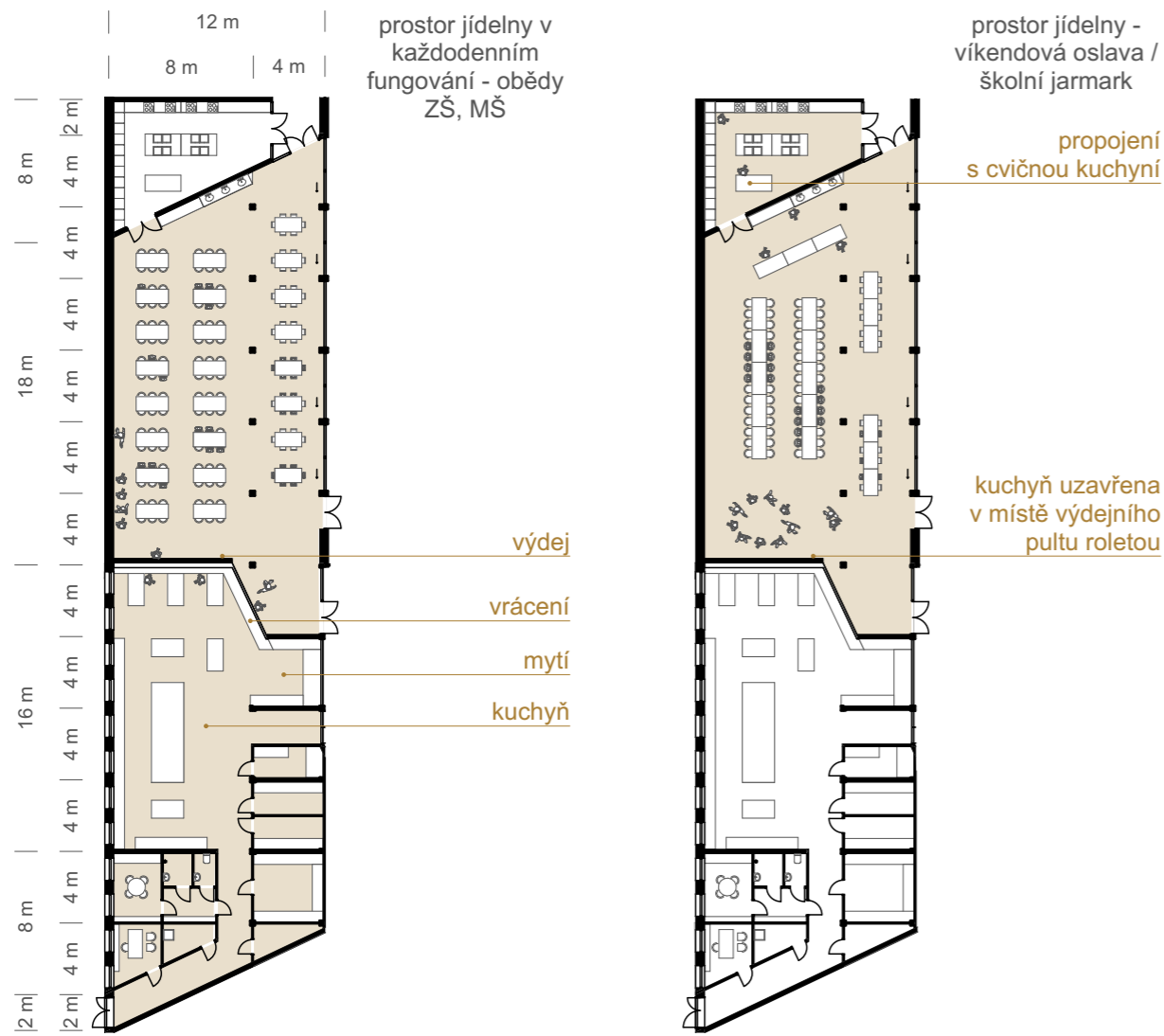

2

Jídelna je přemístěna do nově dostavěné části. Kapacita jídelny je 100 osob, kapacita varny je 300 jídel. Jídelna je provozně napojena na vstupní pasáž pro denní výdej obědů. Výdejní pult v dostatečné délce umožňuje samoobslužné odebírání pití, salátů. Výdejní prostory lze uzavřít roletou a umožnit variabilní využití jídelny. Prostor jídelny je propojený s veřejnou částí (bufet, knihovna, sportovní hala). Na vnitřní prostory navazuje venkovní terasa. Jídelna je zázemím pro komunitní akce (jarmarky, besídky, ...)

jídelna

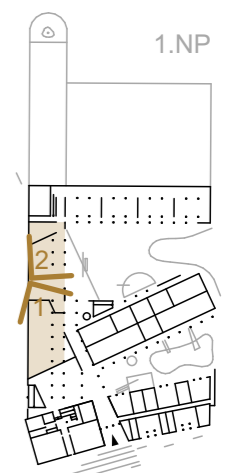



1

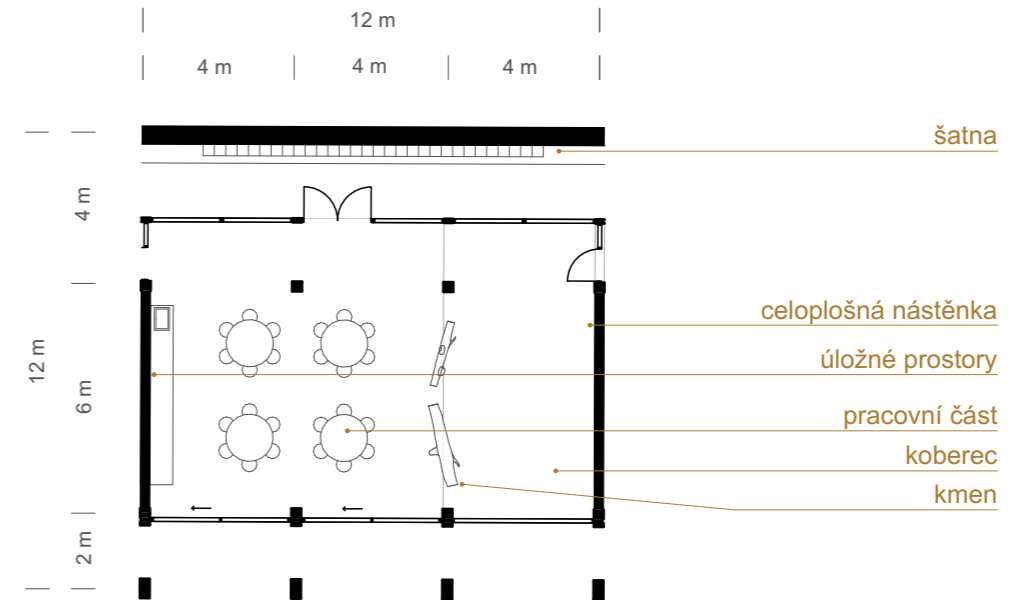

2



3

Školní družina ranní i odpolední doposud fungovala v kmenových třídách základní školy.

Nově jsou vybudovány tři oddělení. Ta slouží především družině a jsou vzájemně propojené dveřmi. Každé oddělení má vlastní šatnu.

V závěru dispozice části s družinami se nachází dílna a v blízkosti je také cvičná kuchyňka s jídelnou. Na každé oddělení navazuje venkovní krytá terasa.

Vybavení každé třídy obsahuje herní a pracovní část. Využitím výškově nastavitelných židlí je možné prostor družiny využít mimo vytížené časy - např. v dopoledních hodinách i jako hernu pro malé děti v doprovodu rodičů, nebo ve večerních hodinách jako prostor pro zájmové kroužky pro širší veřejnost.

družina

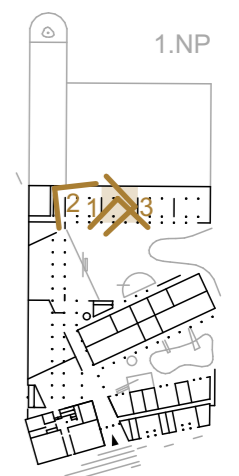



1

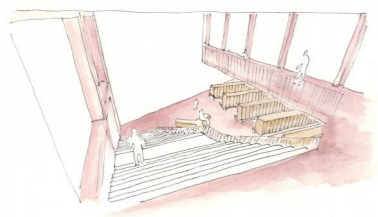

Prvním místem setkání a loučení jsou společné šatny navazující na vstupní pasáž. Šatny s převýšeným schodištěm ústí do hlavní chodby zpřístupňující učebny a veřejnou část.

V rámci této rozšířené chodby jsou umístěna pobytová zákoutí různého charakteru pro pobyt o přestávkách, případně i v hodinách. Iniciují častější setkávání dětí napříč celou školou.

setkávací prostory a herní krajina



2



3

Learning landscape - výuková krajina doplňující tradiční učebny. Prostor, který obsahuje zóny pro různé aktivity je analogií k proměně prostoru v administrativních budovách. Vytváří pestré prostředí pro neformální výuku a samostatnou práci. Prostory doplňují, ale i nahrazují, tradiční učebny. Nepřilíš významné navýšení ploch přináší podstatné zvýšení kvality, podporuje kolektiv, uspokojuje individuální potřeby dětí (tiché útočiště, potřeba samoty / fyzická aktivita, vybití).
Základní školy - Manuál pro zadávání projektů veřejných budov, ČVUT; Tuček, Stýblo, Mudra

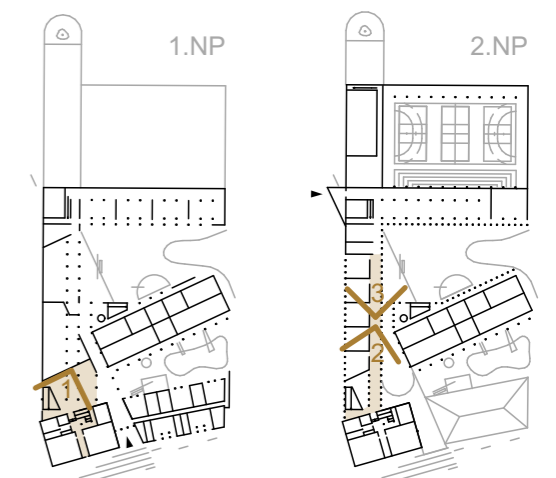



1



2

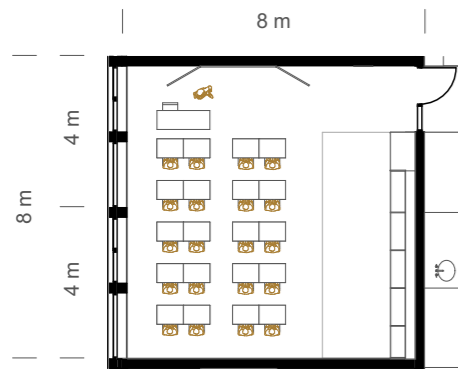

třída - frontální uspořádání

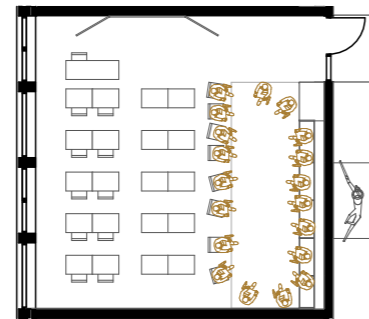

třída - kruhové uspořádání

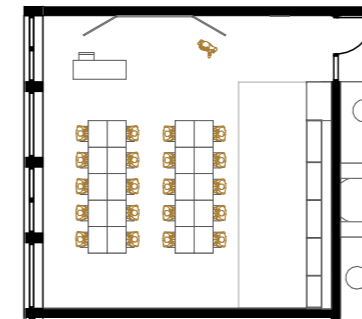

třída - práce ve velkých skupinách

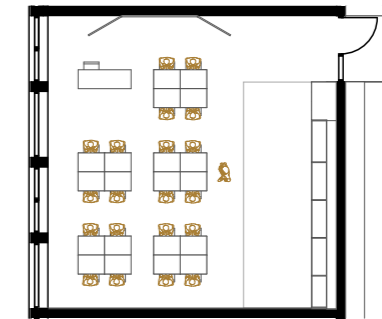

třída - práce v malých skupinách

Čtvercové učebny jsou vhodné pro různá uspořádání. Třídy jsou prosvětleny z levé strany, podél oken je parapet, na kterém je možné vystavit výrobky / pomůcky. Vstupní dveře do třídy s nadsvětlíkem jsou prosklené, učitel zůstává v kontaktu s herní krajinou na chodbě. Na vstupní dveře navazují koše na tříděný odpad zabudované v lavici / knihovně. Pod lavicí jsou úložné šuplíky, nad ní je prostorná knihovna na pomůcky do výuky. Zadní stěna je celoplošně pokryta nástěnkovým linoleem.

základní škola - třídy

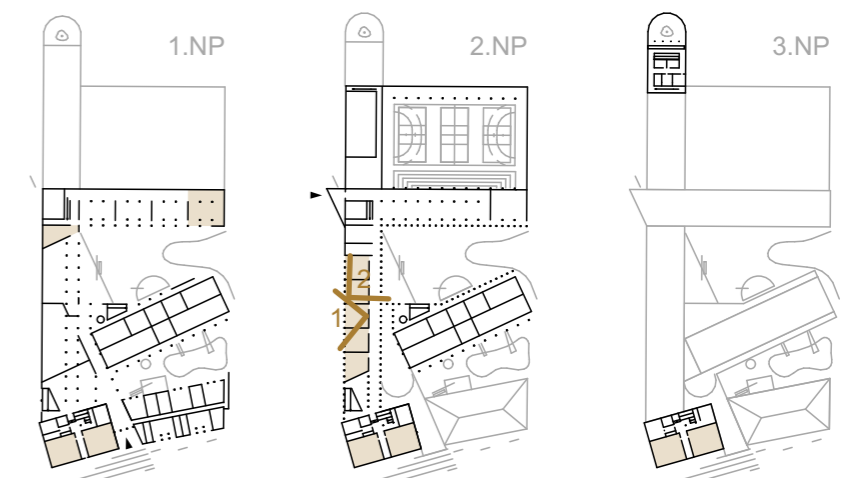

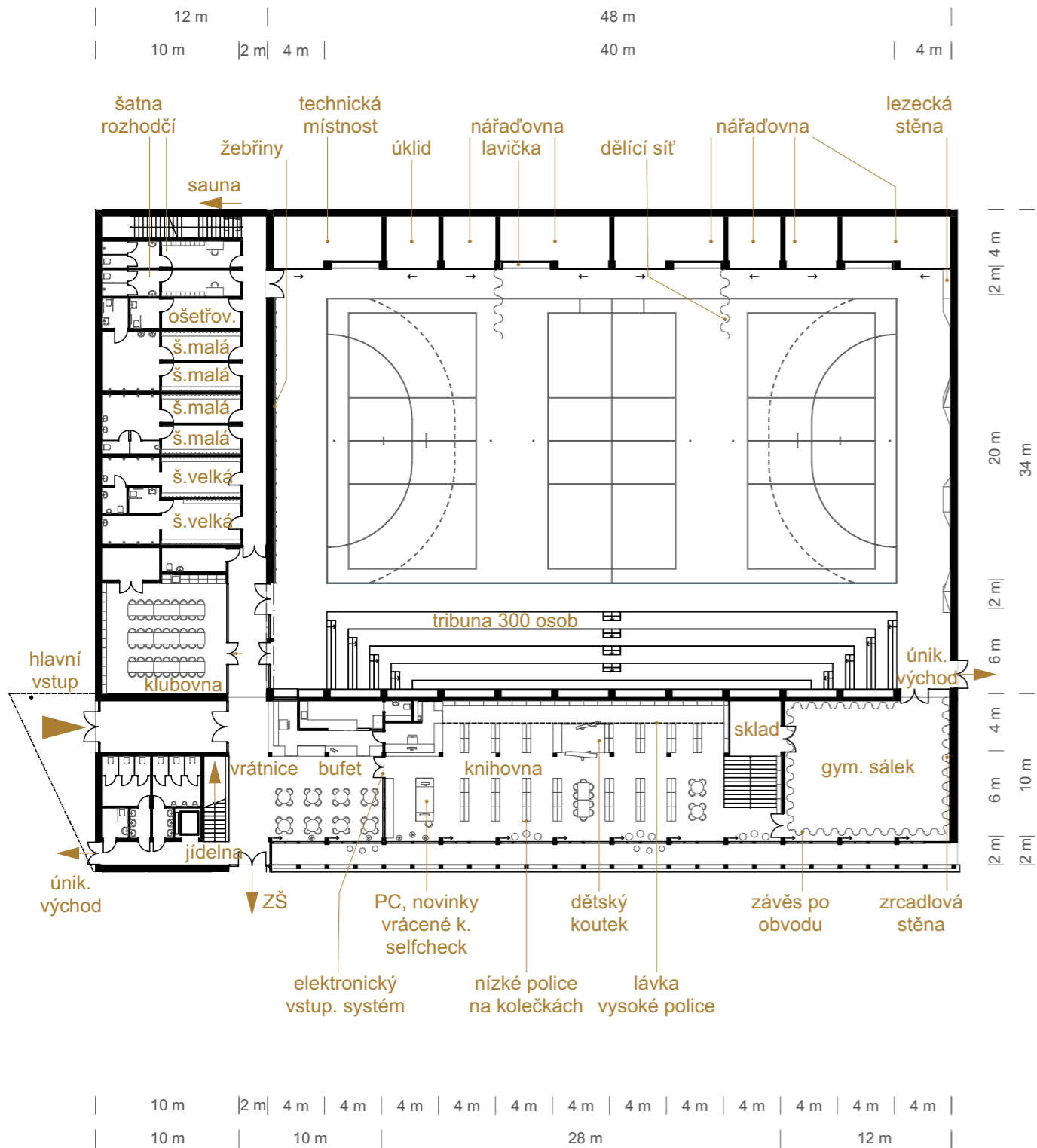

Veřejná část je přístupná z hlavního vstupu ze západní strany objektu. Na vrátnici a bufet navazuje knihovna, sportovní hala a "poloveřejné" prostory školy - školní jídelna, kuchyňka, družina a dílna. Jednotlivé provozny se často prolínají a sdílejí některé prostory a služby (např. bufet obsluhuje knihovnu, sport. halu). Klubovna a gym. sálek je využitelné pro program knihovny, sportovců, v rámci výuky základní a mateřské školy, případně jiné komunitní skupiny.

Velký objem veřejné části (60 x 48 m) je zčásti zapuštěný do svahu a dělí se na tři dilatační úseky: sportovní halu; šatny; blok bufetu, knihovny a gymnastického sálu.

veřejná část

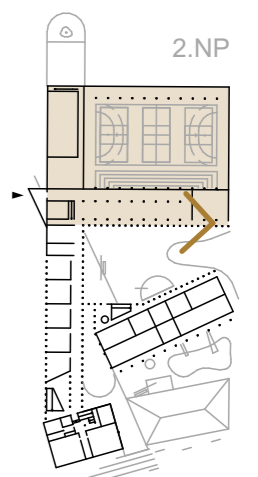



1



2

Provoz bufetu obhospodařuje jak knihovnu, tak sportovní halu, saunu. Příležitostně pak akce konané ve školní jídelně a na terase o podlaží níž.

Na blok zázemí bufetu navazuje vrátnice a zázemí knihovny. Personálně je možné v méně vytížených časech pokrýt např. bufet a vrátnici jednou osobou.

Tento blok zázemí lze uzavřít roletami a vstupní prostor se sezením ponechat otevřený.

Na rozměrné zádveři s čistící zónou navazuje komunikační uzel, který propojuje všechny provozy.



3

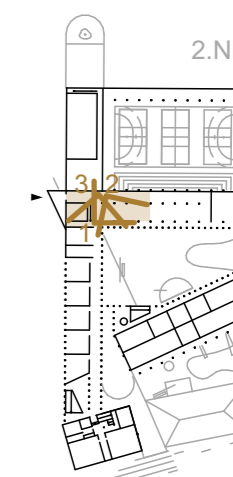

vstup do veřejné části - bufet, vrátnice



1

V současné době zdaleka není jedinou službou knihovny vypůjčení knih. Kromě nabídky audio souborů, deskových a jiných her knihovny nabízí široký doprovodný program pro všechny věkové skupiny. Pracují jak s nejmenšími dětmi ve formě dětských klubů nebo ve spolupráci se školou a školou, tak s obyvateli produktivního i seniorského věku (besedy s autory, čtenářský klub).

Knihovna funguje jako místo setkání různých komunit.

Knihovna je navržena tak, aby mohla fungovat v režimu 24/7, kdy může návštěvník vstoupit přes kontrolní bod - vstup na kartu a samoobslužně vrátit / vypůjčit knihu. V okamžiku, kdy knihovnice není přítomná, lze její pracoviště uzavřít roletou (stejně jako pracoviště bufetu a vrátnice) a čtenář využije selfcheck skener.

Vysoké regály jsou zakomponované podél stěny, přes dvě patra, zpřístupněné lávkou. Police v prostoru jsou nízké a pojízdné, aby zůstal prostor



2



3

přehledný a bylo možné ho variabilně přestavět. Nachází se zde herní koutek pro malé děti, pracovní a odpočinkové zóny pro větší čtenáře.

Celková kapacita je 14.000 knih.

knihovna

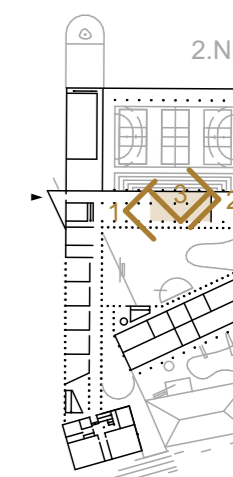



1

Sportovní hala splňuje požadavky Národní sportovní agentury - program pro dotační podporu.
Herní prostor haly - rozměry minimálně 44 x 24 m, světlá výška min. 9 m, bezbariérový přístup na hrací plochu, zásobovací vstup na hrací plochu – otvor o min. rozměru 2,2 (š.) x 2,5 (v.) m
Tribuny - (mobilní/pevné) pro min. 300 diváků
Sklady - celková rozloha skladových místností min. 80 m² centrální sklad (vybavení haly, školní pomůcky, míče, lavičky, ...), prostor přímo přístupný z haly, doporuč.: oddílové sklady (menší prostory

se samost. přístupem)
Šatny, zdravotní zázemí
Min. 2x šatna velká - min. 27 m², každá s vlastním hyg. zázemím (sprchy + WC) - zahrnuto v rozměru plochy šatny, min. 1 z těchto šaten splňuje nároky na bezbariérovost
Min. 4x šatna malá - min. 18 m², vlastní hyg. zázemí (sprchy + WC) - zahrnuto v rozměru plochy šatny (možnost 1 zázemí pro 2 šatny), min. 2 z těchto šaten splňují nároky na bezbariérovost
Min. 2x šatna pro rozhodčí - min. 10 m², vlastní



2



3

hyg. zázemí (sprcha + WC) - zahrnuto v rozměru plochy šatny
Min. 1x ošetřovna / zdravotní zázemí - min. 12 m², vlastní hyg. zázemí (WC) - zahrnuto v rozměru plochy šatny
Multifunkční sál - klubovna - min. 50 m², doporuč. - vlastní provozní zázemí (kuchyňka, sklad), doporuč. - vlastní hyg. zázemí (WC, bezbariérové WC), doporuč. - místnost ve vizuálním kontaktu s hrací plochou a bezbariérově propojena s ochozem na tribunu

Občerstvení - velikost a kapacita s ohledem na diváckou kapacitu a očekávanou podobu konaných akcí, sklad pro provoz občerstvení, zázemí pro obsluhu

sportovní hala

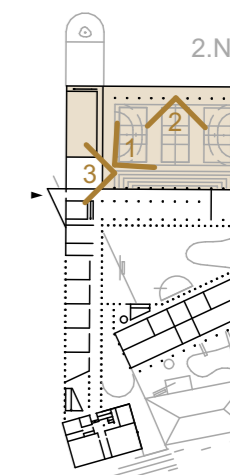



1

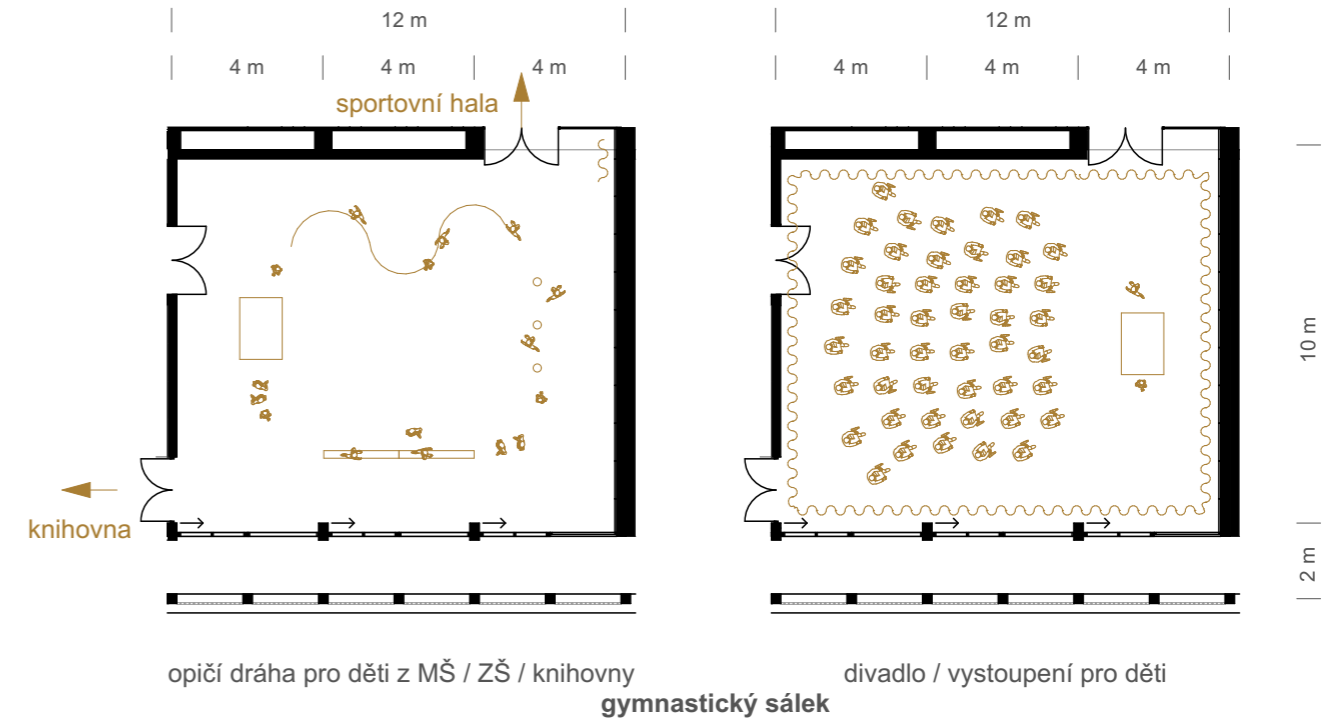

2

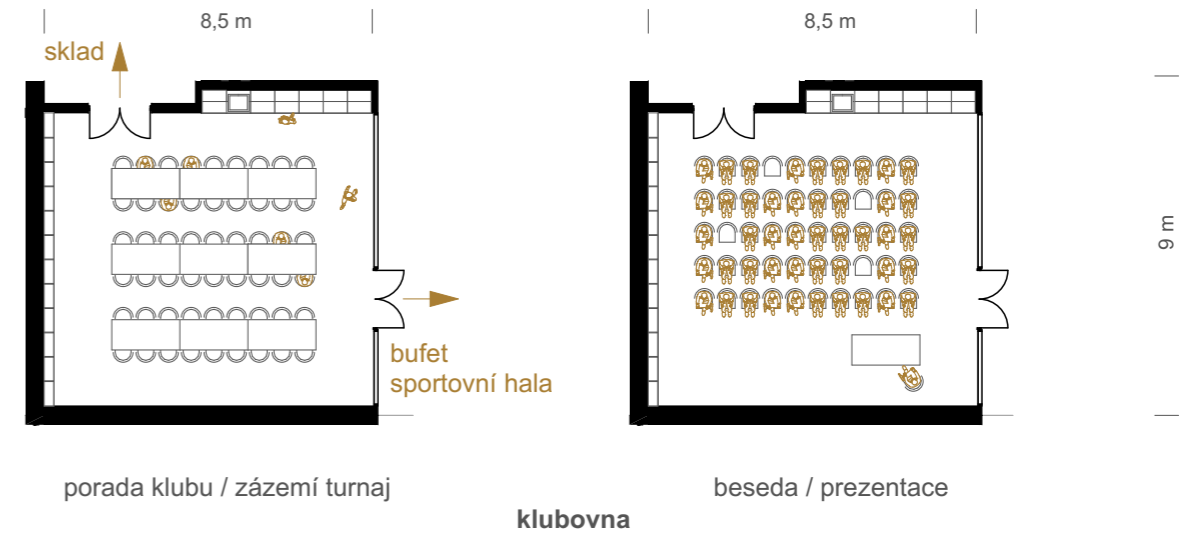

Klubovna a gymnastický sálek slouží jako doprovodné prostory pro sportovní halu, knihovnu, výuku školy a školky. Zároveň je lze využít samostatně. Oba prostory jsou bezbariérově přístupné.

gymnastický sálek, klubovna

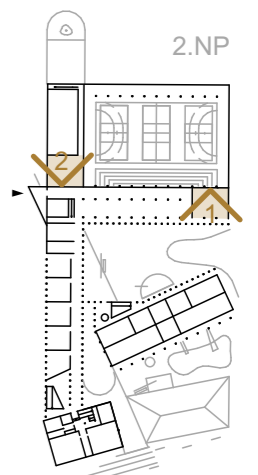

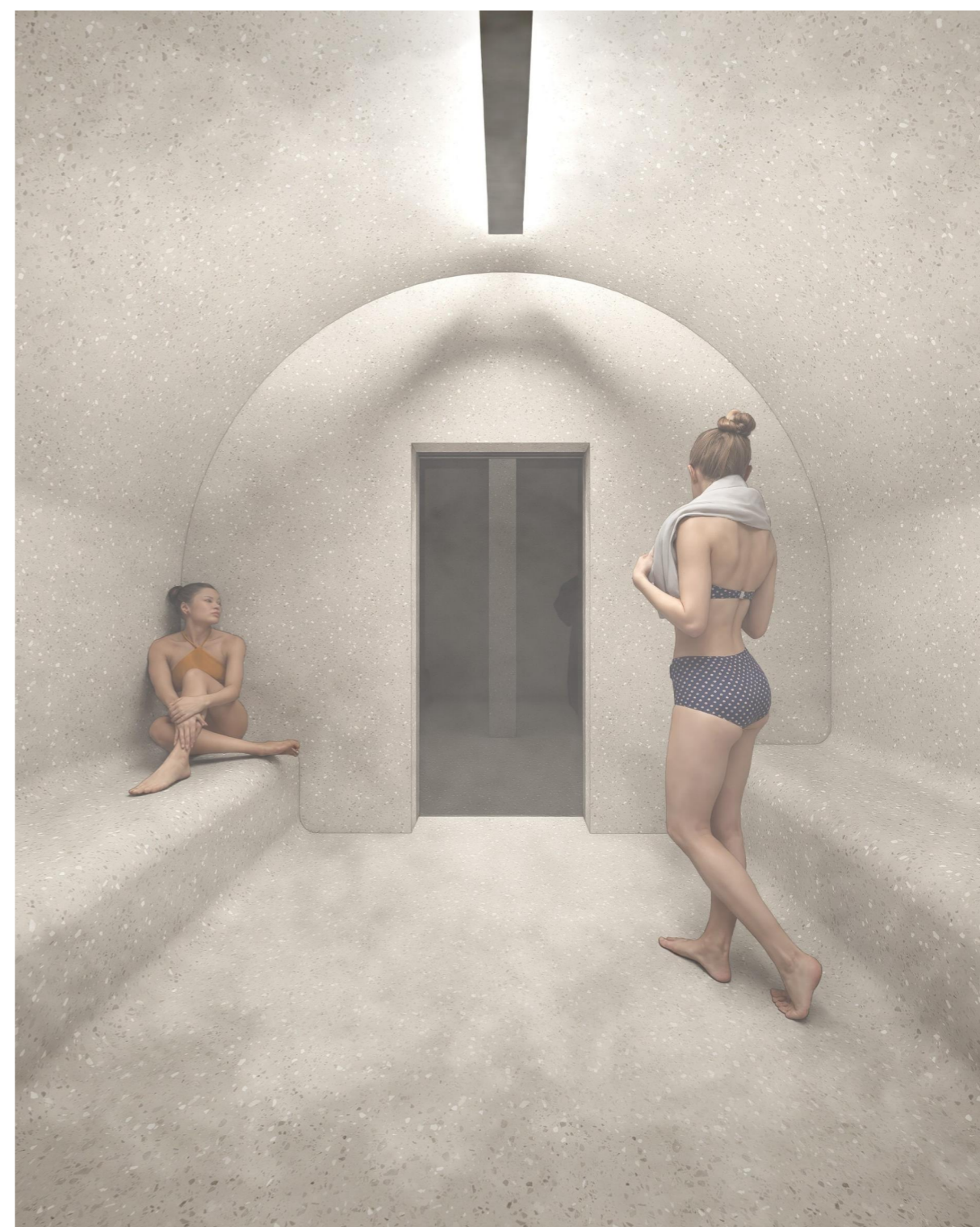
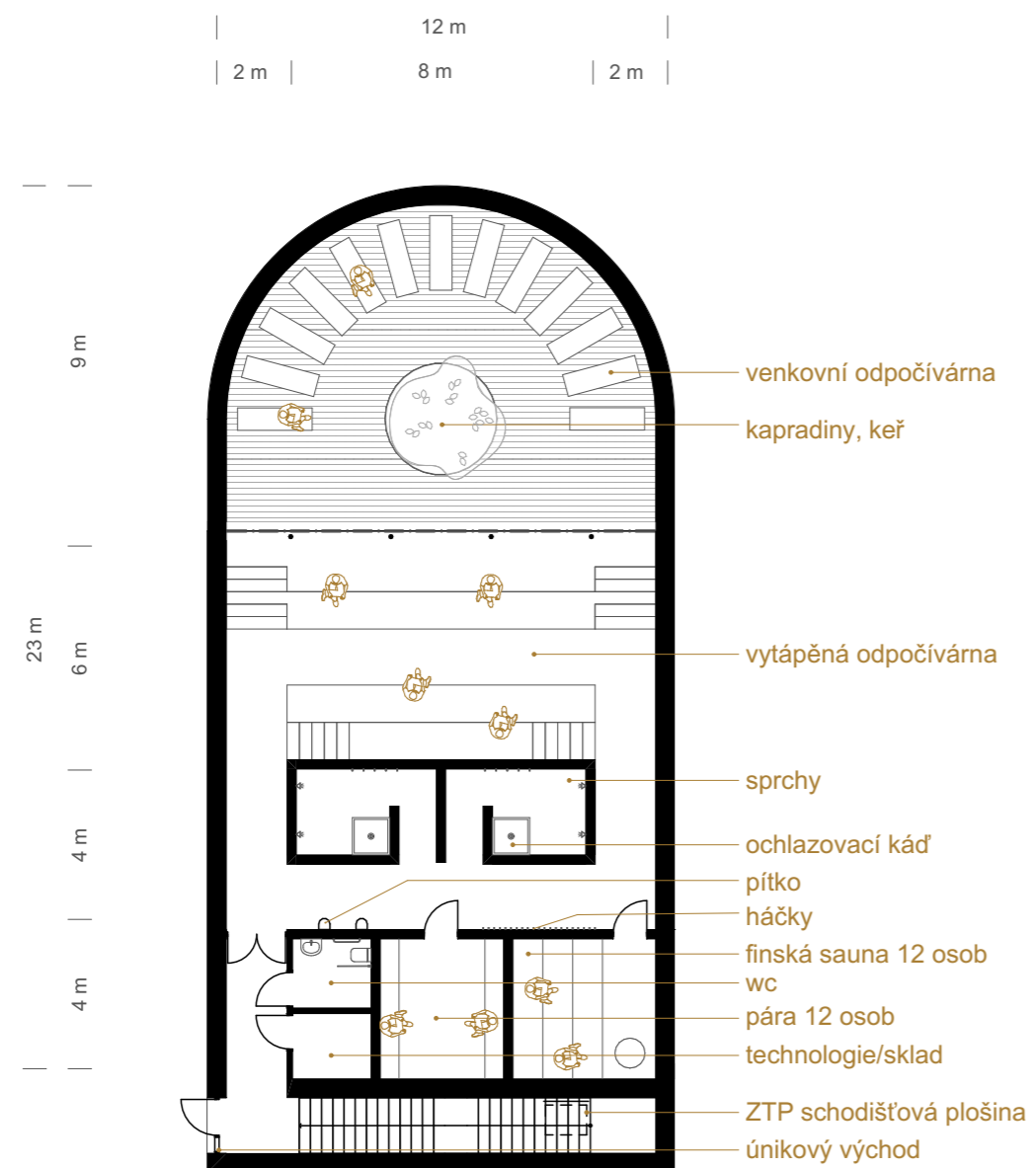

Sauna s otevřeným atriem symbolicky i fakticky ukončuje formu objektu propojující všechny prostory.

Obsahuje finskou saunu pro 12 osob, parní saunu pro 12 osob, vnitřní sprchy s ochlazovacími káděmi / vanou, bezbariérové WC, vnitřní a venkovní odpočívárnu.

Provozně se vstupuje hlavním vstupem přes vrátnici s bufetem a dále navazuje na šatny pro sportovní halu, tyto šatny využívá k provozu.

Venkovní odpočívárnou tvoří "jeskyně" z pohledového betonu skýtající potřebné soukromí a výhled na nebe a koruny stromů.

sauna

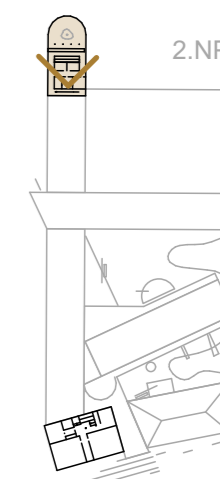



1

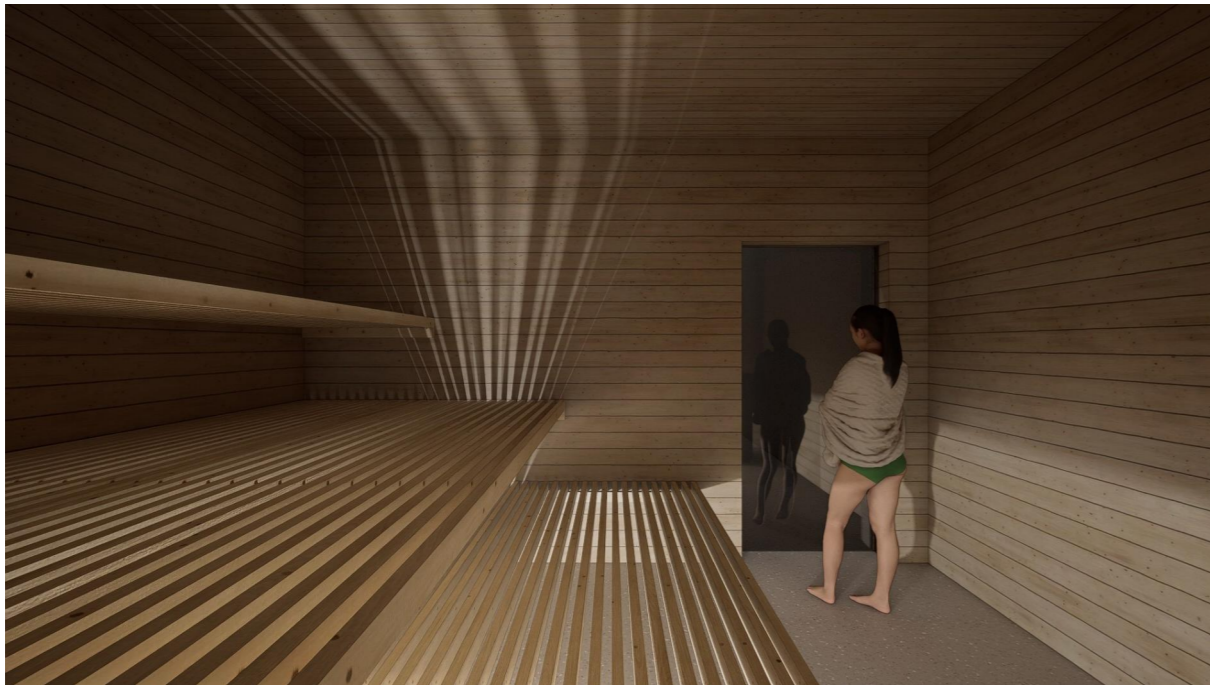

2

sauna



3

sauna

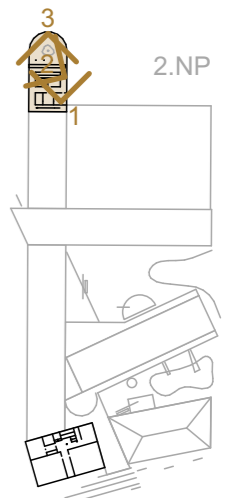

"Škola by měla být nositelem vztahů, ne jen informací"

Renata Vordová, podcast Hovory z kabinetu #41

"... frontální výuka je už naštěstí pouze jednou z mnoha forem, jak lze poznávat svět. **A svět, to jsou vztahy. Vztahy mezi lidmi, mezi věcmi, mezi myšlenkami a také mezi všemi těmito elementy navzájem.** Taková je i architektura. Kruh se uzavírá a nezbyvá než konstatovat, že školské budovy jsou jednou z nejdůležitějších typologií, protože bezprostředně formují člověka na začátku jeho uvědomělého života. "

Filip Landa, časopis ERA21 #142

"Škola sama má být místo příjemné, vábící uvnitř i vně oči. Uvnitř budiž světlý, čistý pokoj, ozdobený všude obrazy, ať už jsou to obrazy znamenitých mužů, ať zeměpisné mapy, ať památky historických událostí nebo nějaké emblémy.

Venku pak budiž u školy nejen volné místo k procházkám a společným hrám (poněvadž to se nesmí mládeži odpírat), nýbrž i nějaká zahrada, do níž by byli časem pouštěni a naváděni těšit se pohledem na stromy, kvítí a byliny.

Když se věc takto zařídí, je pravděpodobné, že děti budou chodit do škol s nemenší chutí, než chodí na jarmark, kde doufají uvidět a uslyšet vždy něco nového."

J. A. Komenský - Velká didaktika (z roku 1657)